

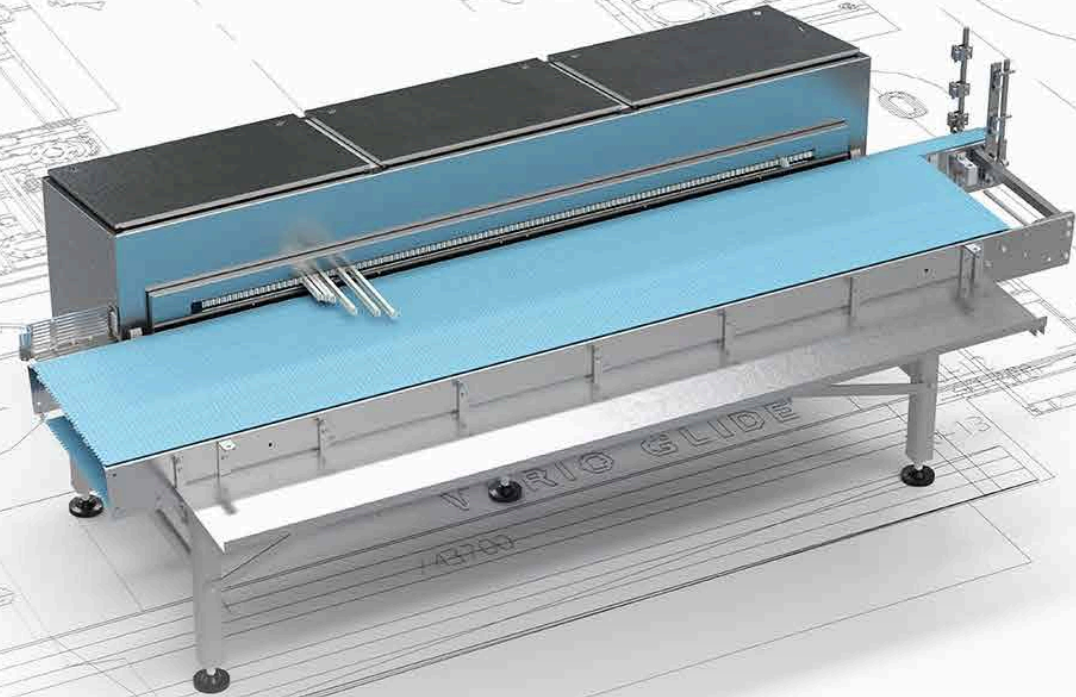

Unidades de rechazo

El sistema adecuado para cada aplicación



 **KRONES**

Rechazar de forma segura y eficiente



Las unidades de rechazo eléctricas de Krones eliminan los envases defectuosos de forma fiable y sin problemas del flujo de producción. Dependiendo de la finalidad del uso y del layout de la línea, puede elegir entre diferentes sistemas.



De un vistazo

- **Ecopush:**
 - Envases de vidrio vacíos y llenos
 - Latas vacías y llenas
 - Botellas de PET llenas
- **Ecoslider:**
 - Envases de vidrio llenos o medio llenos
 - Latas llenas o medio llenas
 - Envases de PET llenos o medio llenos
(rechazo estando de pie, dependiendo del envase)
- **Ecoslider Pro:**
 - Envases de vidrio vacíos o llenos
 - Latas llenas
 - Envases de PET llenos
(rechazo estando de pie, dependiendo del envase)
- **Varioglide:**
 - Envases de vidrio vacíos y llenos
 - Botellas de PET retornables y no retornables vacías y llenas

Ecopush

Para latas, envases de vidrio y de PET



Campo de aplicación

- Envases de vidrio vacíos
- Latas vacías y llenas
- Llenadora: envases de vidrio llenos
- Etiquetadora: envases de vidrio y de PET llenos
- Rendimiento de hasta 130.000 envases por hora

Características técnicas

- Unidad de rechazo eléctrico
- Rechazo de las botellas hacia una mesa de rechazos, un recipiente colector o cintas transportadoras que marchan en paralelo
- Posibilidad de clasificación de botellas
- Motor lineal con patín magnético móvil
- Opcional: Ecopush Dual con dos velocidades de empuje

Ventajas

- Operación ahorrando energía sin consumo de aire comprimido
- Bajo nivel de ruido
- Trabajos de mantenimiento innecesarios
- Función doble compacta: rechazar y clasificar
- Unidad de rechazo sin fragmentos de vidrio



Ecopush

Unidad de rechazo para latas



Campo de aplicación

- Latas
- Rendimiento de hasta 130.000 latas por hora o 3,0 metros por segundo

Características técnicas

- Unidad de rechazo eléctrico
- Sentido de empuje horizontal
- Rechazo de latas hacia un recipiente colector, también posible para latas tumbadas

Ventajas

- Operación ahorrando energía sin consumo de aire comprimido
- Gran prestación
- Sistema económico



Ecoslider

Para envases llenos y medio llenos



Campo de aplicación

- Latas
- Envases de vidrio
- Envases de PET
- Llenos o medio llenos, respectivamente
- Rendimiento de hasta 72.000 envases por hora o 2,0 metros por segundo

Características técnicas

- Unidad de rechazo eléctrico
- Rechazo de las botellas hacia una mesa de rechazos o un recipiente colector
- Posibilidad de clasificación de envases
- Construcción compacta

Ventajas

- Operación ahorrando energía sin consumo de aire comprimido
- Bajo nivel de ruido
- Trabajos de mantenimiento innecesarios
- Ocupa muy poco espacio de instalación

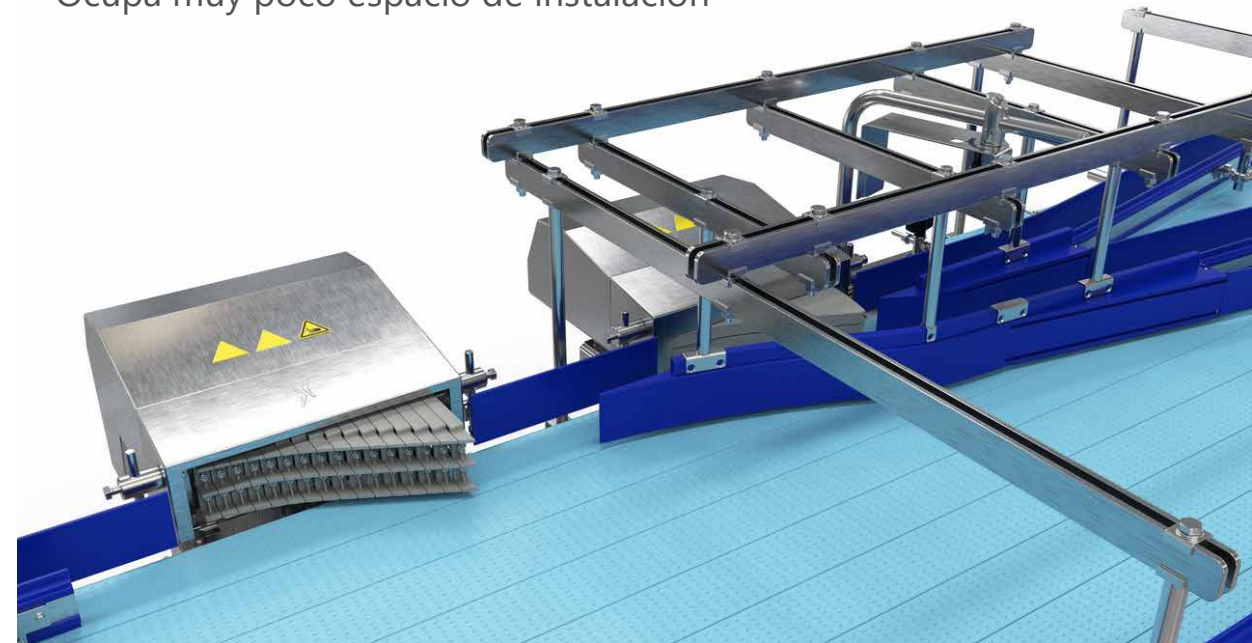

Ecoslider Pro

Para envases llenos y medio llenos



Campo de aplicación

- Envases de vidrio vacíos y llenos
- Envases de PET llenos o medio llenos (rechazo estando de pie, dependiendo del envase)
- Latas llenadas completamente
- Rendimiento de hasta 72.000 envases por hora o 2,0 metros por segundo

Características técnicas

- Unidad de rechazo eléctrico
- Rechazo de las botellas hacia una mesa de rechazos o un recipiente colector
- Distribución de envases posible
- Construcción compacta

Ventajas

- Operación ahorrando energía sin consumo de aire comprimido
- Bajo nivel de ruido
- Trabajos de mantenimiento innecesarios
- Ocupa muy poco espacio de instalación



Varioglide

Unidad de rechazo lineal con elementos variables



Campo de aplicación

- Envases de vidrio
- Botellas de PET retornables y no retornables
- Rendimiento de hasta 70.000 envases por hora o 1,8 metros por segundo

Características técnicas

- Unidad de rechazo eléctrico
- Rechazo de envases hacia una mesa de rechazos o cintas transportadoras que marchan en paralelo
- Posibilidad de clasificación de envases

Ventajas

- Operación ahorrando energía sin consumo de aire comprimido
- Construcción modular y de esta forma adaptación individual



Ecoselect

Para latas, así como envases de vidrio y de PET



Campo de aplicación

- Rechazo para control de calidad
- Latas
- Envases de vidrio
- Envases de PET
- Llenos o medio llenos, respectivamente
- Rendimiento de hasta 132.000 envases por hora o 2,2 metros por segundo

Características técnicas

- Unidad de rechazo eléctrico
- Rechazo de las botellas hacia una mesa de rechazos o una cinta transportadora
- Distribución de envases posible
- Construcción compacta

Limitaciones

Se necesita un hueco de aprox. 400 mm en el flujo de envases



Ecoselect Pro

Para latas, así como envases de vidrio y de PET



Campo de aplicación

- Rechazo para control de calidad
- Latas
- Envases de vidrio
- Envases de PET
- Llenos o medio llenos, respectivamente
- Rendimiento de hasta 132.000 envases por hora o 2,2 metros por segundo

Características técnicas

- Unidad de rechazo eléctrico
- Rechazo de las botellas hacia una mesa de rechazos o una cinta transportadora
- Distribución de envases posible
- Forma constructiva prolongada para un rechazo seguro en caso de formatos de envases exigentes

Limitaciones

Se necesita un hueco de aprox. 120 mm en el flujo de envases



Estrella de rechazo



Características técnicas

- **Estrella de retención:**
 - Rechazo seguro de pie
- **Estrella de sujeción:**
 - Rechazo seguro de pie
 - Procesamiento de diferentes tipos de envase sin cambio de formato



Todo en manos de un solo proveedor



Cursos de formación en la Academia Krones – Personal bien formado aumenta la eficiencia de la línea

La amplia oferta de la Academia de Krones abarca desde cursos para operadores o especialistas en mantenimiento y puesta a punto hasta cursos para directivos. Además, elaboraremos con mucho gusto un plan de formación individual.

Krones Lifecycle Service – Partner for Performance

También después de comprar una máquina nueva, Krones sigue ocupándose de sus sistemas: los expertos de Lifecycle Service de Krones están siempre a su lado y convierten sus objetivos y deseos en soluciones de Lifecycle Service perfectas.



**SOLUTIONS
BEYOND
TOMORROW**

