



Ergomatic

适用于冷胶贴标



冷胶贴标中的高度灵活性



多年来，Ergomatic 在使用冷胶和切纸标签进行容器装饰方面已成为业界标杆。本机器采用了旋转式结构并配备一台可精准作业的贴标站。在效率、精确性和速度方面，Ergomatic 居于绝对的领先地位。

一览

- 圆形和特殊形状容器的冷胶贴标
- 通过对中套口和对中瓶托准确固定容器
- 通过独立应答器快速访问用户界面
- 可选择使用远程维护



工作原理



- 1** 到达的容器由进口螺杆根据机器间隔分隔出距离。
- 2** 进口星轮将容器传送至自行旋转的容器台。在容器托盘和对中套口之间将其牢牢地夹紧，并为贴标过程进行对中。
- 3** 在每个贴标站中，由硬化钢制成的胶辊在涂有橡胶的涂胶板上涂一层薄薄的胶膜。
- 4** 胶粘的托盘从标签料库中取出标签并将它们传送到抓标鼓。它将这些标签精确地贴到从容器台经过的容器上。
- 5** 固定刷子或滚动海绵，压平容器上的标签。
- 6** 已贴标签的容器由出口星轮抓取并传送至输送带。

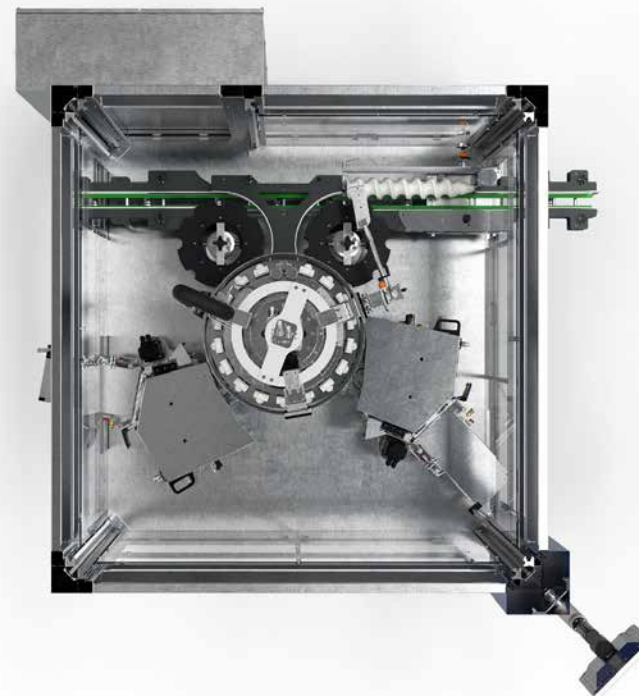

Ergomatic CL 贴标站



技术特征和优点

- 根据贴标高度的不同，仅需一个贴标站便能实现每小时 3,000 至 72,000 个容器的功率范围
- 涂胶板的振荡运动过程
 - 标签处理过程中托盘的速度减小，使得贴标负载降低
- 设计卫生并且表面平整
 - 清洁时快速方便
- 胶辊、托盘和抓标鼓的多边形承座
 - 高精度的容器装饰
- 胶辊轴承配自由轮
 - 涂胶板的磨损减轻
 - 对托盘的涂胶均匀
 - 无需工具即可取出胶辊进行清洁
- 机械设置配计数装置
 - 类型更换时可准确复制设置

CL: Classic (经典)



附加装置

自动装料料库



工作原理

- 每个贴标站可储存约 50,000 个标签
- 适用贴标高度达 180 毫米
- 贴标单元经实践验证、功能安全

优点

- 操作人员可以在生产期间一步准备好多个标签料库
- 机器的生产时间更长，且不需要操作人员干预
 - 减轻操作人员工作负担
 - 高性能领域中的现代化生产



附加装置



分离式胶刮条

- 分离式胶刮条可以使一个胶辊上的胶液有两种不同的厚度
- 分离式刮胶板的分段分别通过带有计数器的独立测微螺旋进行设置
- 这使得在使用不同标签类型和材料时，可以实现理想的胶液厚度

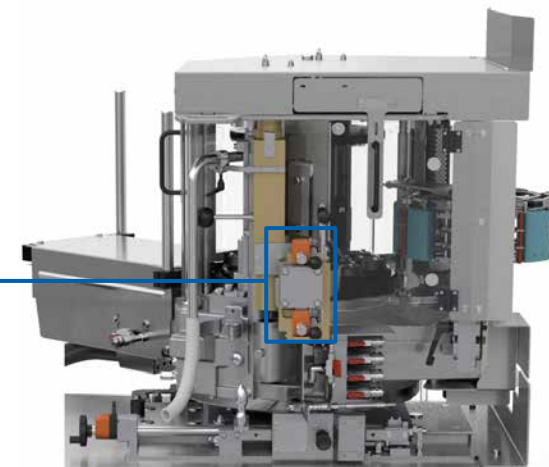

多功能夹紧星轮

- 可用作进口星轮、出口星轮或分配星轮
- 无需导向弧板
- 适用于多种不同直径容器的星轮
- 在标签检测装置之后还可作为排出系统使用



系统扩展

弹簧瓶盖的贴标



工作原理

- 利用照相机系统对齐容器
- 借助压紧元件在机器内压紧弹簧瓶盖标签

优点

- 传送到瓶子上后直接压紧弹簧瓶盖标签
 - 贴标精确度高
- 分离式胶刮条可为瓶身和弹簧瓶盖标签提供不同胶膜厚度
 - 优化胶液实施
- 同时进行身标压刷和弹簧瓶盖标签压紧
 - 优化转塔设计

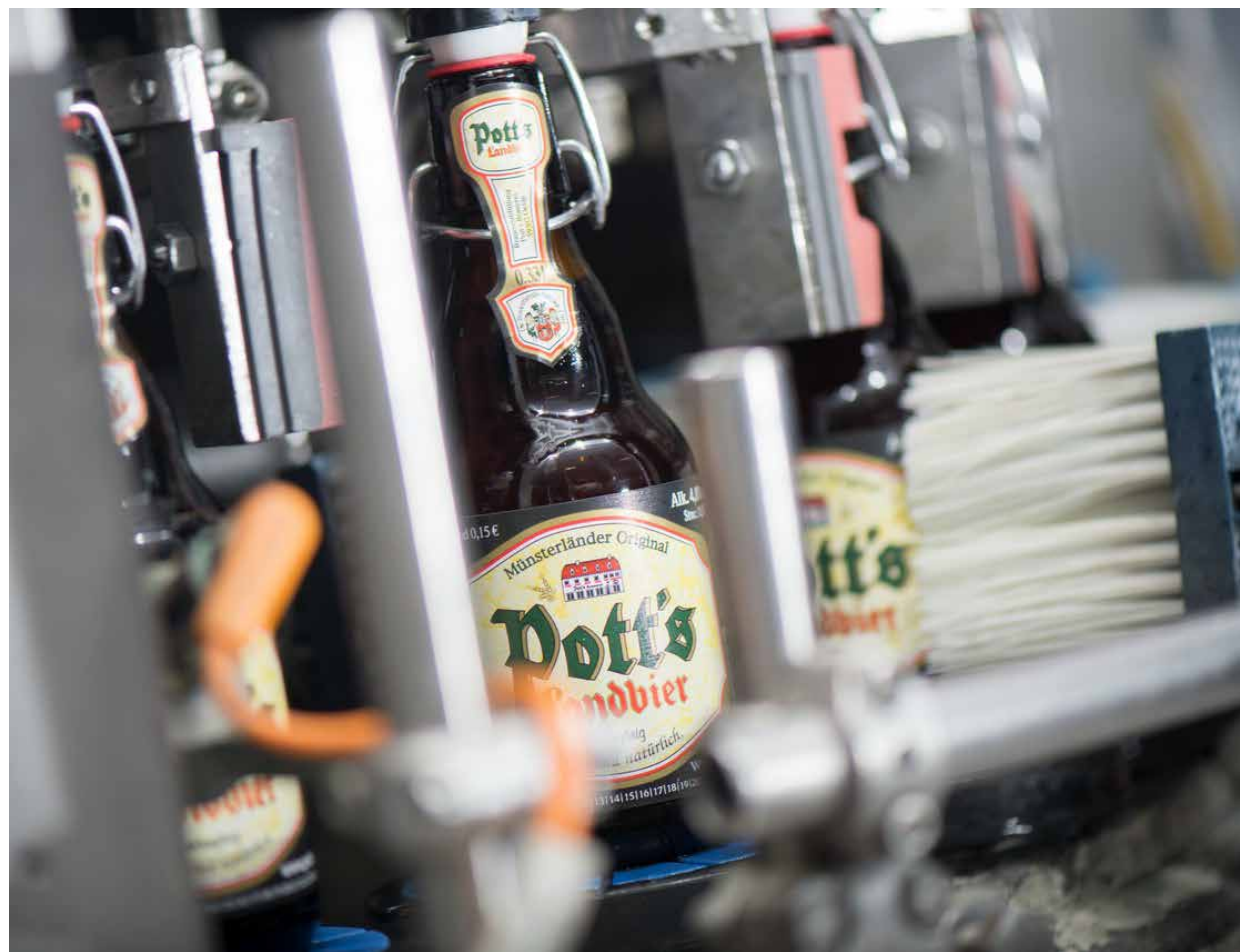

系统扩展

锡纸贴标装置



技术特征

- 采用锡纸作为优质标签和原真性保护
- 专用折叠、涂抹、翻转和压刷装置
- 可用类型：
 1. 平直锡纸 - 见图示
 2. 未经后续处理的颈环锡纸
 3. 锡纸在皇冠盖上有材料积聚
 4. 锡纸上方开放，并进行后续处理
 5. 锡纸上方开放，未进行后续处理

优点

- 在身标上方精确对中锡纸，并在瓶颈或封盖区域轻柔压刷
 - 贴标效果稳定
- 分离式胶刮条可为瓶身和锡纸标签提供不同胶膜厚度
 - 优化胶液实施



系统扩展

Checkmat 检测单元



工作原理

配置包 (0、1、2、3)，根据要求为标签和打印图像配备以下控制方法：

1. 存在
2. 位置和歪斜
3. 由二维码保证准确性
4. 样本和标志的比较
5. 旗飘 (Flagging)
6. 条形码：检查是否存在，并读取
7. OCR 文字识别：检查是否存在，并读取（例如：日期）

优点

- 排出有缺陷的容器
- 全面的统计功能和软件
- 完美集成在基本机器内
- 减轻操作人员工作负担
 - 使用向导可创建更多打印图像新类型

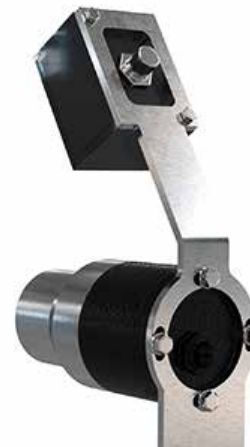

紧凑型照相机



EM 相机包 (0、1、2、3)

您的优势



使用方便

用于冷胶贴标的 Ergomatic 通达性好，操作舒适。

可灵活使用

Ergomatic 可处理各种各样不同的标签。

功率范围广泛

此机器涵盖了从低功率范围至高功率范围的所有产品范围。

贴标精确度高

将容器固定在对中套口和对中瓶托之间可保证容器装饰的高精度。

减轻操作人员压力

选配的自动装料料库还可以在运行中减轻操作人员工作负担。

节省时间

更换容器或标签所需的转换时间极少。

未来保障

即便已使用过多年，Ergomatic 仍然可以进行加装和改装。



新机器询价

在我们的 [Krones.shop](#) 您可轻松请求无约束力的报价。



一手包办



奇克·克朗斯——全能粘合专家

无论是 PET 还是玻璃，塑料还是纸张，标签还是包装——在奇克·克朗斯，您可以找到理想的粘合剂，并获得高品质的产品表现。

奇克·克朗斯清洁剂，让您的机器光彩照人

只有当生产环境洁净无暇时，您的产品才会光彩夺目。针对各单项生产步骤，奇克·克朗斯都为您提供最佳清洁剂和消毒剂。

适用于所有生产步骤的奇克·克朗斯润滑剂

无论是用于齿轮箱、链条还是中央润滑系统，我们的润滑脂和机油都是真正的全能专家。它们可以达到各个润滑点，保护您的设备，并且凭借食品相容性而不损伤您的产品。

克朗斯生命周期服务——杰出的合作伙伴

在您购买新机器之后，克朗斯仍会继续全心全意地照料您的设备：克朗斯生命周期服务专家时刻伴您左右，并将您的目标和诉求转化为最佳的生命周期服务解决方案。



**SOLUTIONS
BEYOND
TOMORROW**

