

克朗斯 香料和调味汁 灌装系统

Modulfill NWJ——精准称重且洁净灌装

The KRONES logo features a stylized blue 'K' symbol followed by the word 'KRONES' in a bold, blue, sans-serif font.

KRONES

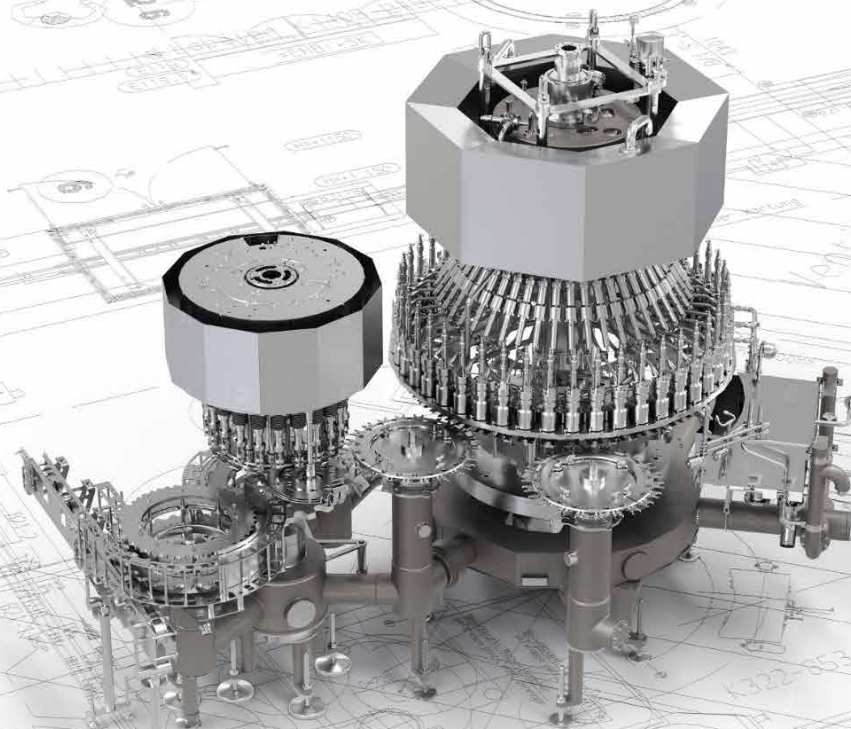

借助称重元件技术创新灌装香料和调味汁



Modulfill NWJ 是专为灌装酱汁、调味汁和其它粘性产品而设计的。首先，它利用称重元件精确测定灌装量，不受产品特性的影响。另外，它具有专门为酱汁研发的灌装阀，防止灌装材料滴落在不当位置。

一览

- 准确、干净、无损地灌装酱汁、调味汁和香料
- 在组合产品和容器方面提供最大灵活性
- 可作为单独机器使用或集成到组合机组
- 全自动 CIP 和 SIP 流程：
 - 最高卫生标准
 - 较低的时间和人力成本



Modulfill NWJ 称重元件灌装机



采用称重元件技术的灌装系统

- 借助电子称重元件高度精准地测定灌装量
- 凭借具有中空槽线和切削刃的阀锥的特殊几何形状进行灌装
 - 低粘度产品（沙拉酱）
 - 具有流变屈服极限的高粘度产品（蛋黄酱或芥末）
 - 产品的颗粒尺寸最大为 6 x 6 x 10 mm*
- 处理玻璃和 PET 容器，通常采用底部传送或夹颈传送
- 采用卫生设计的结构
 - 配备非接触式灌装阀，适用于冷灌装敏感产品
 - 配备适用于 CIP 清洁的自动 CIP 盖和灭菌装置

应用范围

酱汁、调味汁和香料

功率

高达每小时 48000 个容器

* 一般而言，颗粒都应当可以压碎。在检查产品样品后，在个别情况下可以颁发许可。



Modulfill NWJ 称重元件灌装机



工作原理

PET 容器在阀下方对中，并通过称重元件进行称重。在确定容器空重后，灌装阀下降到几乎超过容器口的位置并打开。在灌装期间，称重元件检测注入的产品量。一旦达到规定重量，阀门即刻关闭。在短暂的静置阶段后，重新检查重量。在即将到达出口星轮前，阀门再次升高。由此确保瓶子干净地离开机器。



灌装期间：
降下的阀门



灌装之后：
升高的阀

具备基于粘度进行压力控制的产品模型 产品锅炉和灌装阀的相互协调



工作原理

产品位于一起旋转的中央锅炉中，其压力被持续监控。通过新研发的精密压力调节装置，即基于粘度的压力控制装置可以根据产品、氮气或无菌空气进给配量，从而使产品容器和灌装阀中始终保持已定义的压力比。

此外，在灌装过程中，灌装数量要根据所需的灌装时间来测量。高于或低于已定义的时间限制时，基于粘度的压力控制装置可以调节灌装压力，因此也能重新调节流速。

这样持续地调节确保了最佳的灌装精确性，即使在摇晃的不同粘度的产品特性时。

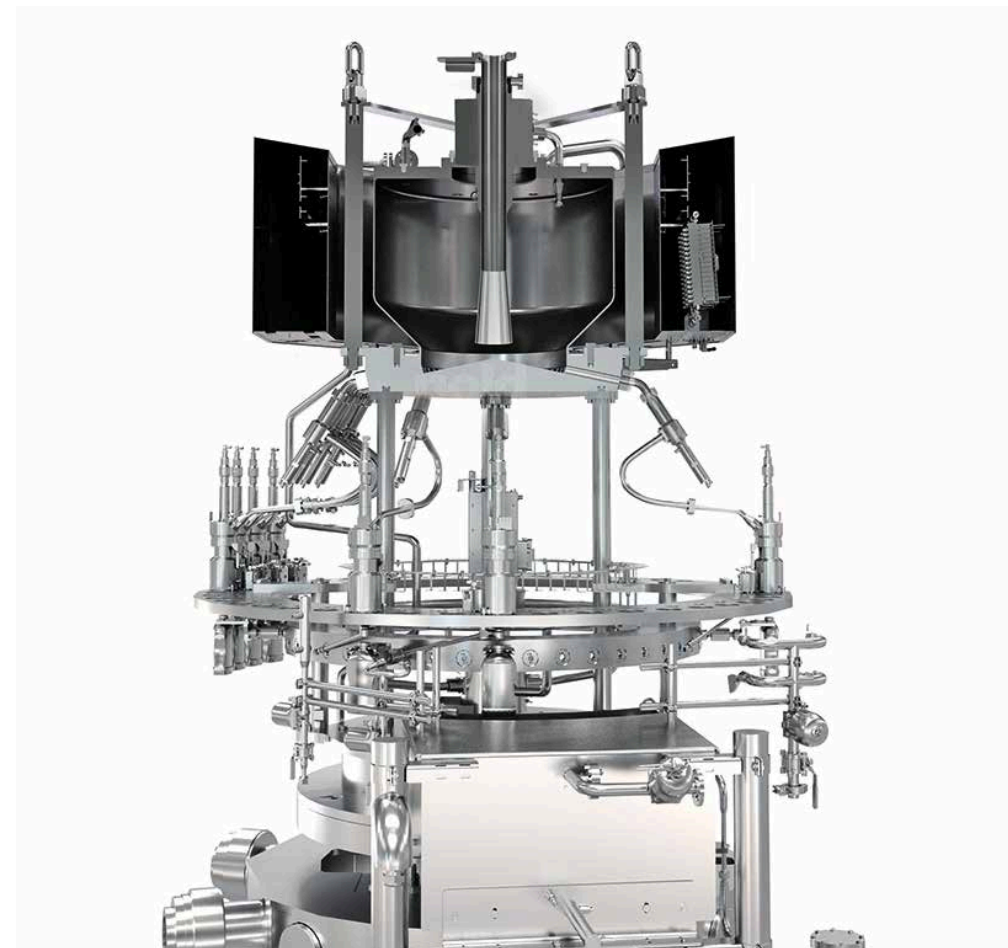

Modulfill NWJ 称重元件灌装机

用作集成或不集成封盖机的独立灌装机



- 底部传送多种不同的玻璃和 PET 容器（也可进行组合）
- 集成式封盖机，螺纹式、压入式、铝制滚压式或皇冠盖版本
- 超过支撑环的封盖也可以使用克朗斯封盖机
- 可以与独立封盖机组合（例如拧关式封盖）
- 安装节省空间
- 也可以集成到现有设备中

可选装备

在洁净室中配有自动泡沫清洁系统的设计规格，达到最高卫生要求

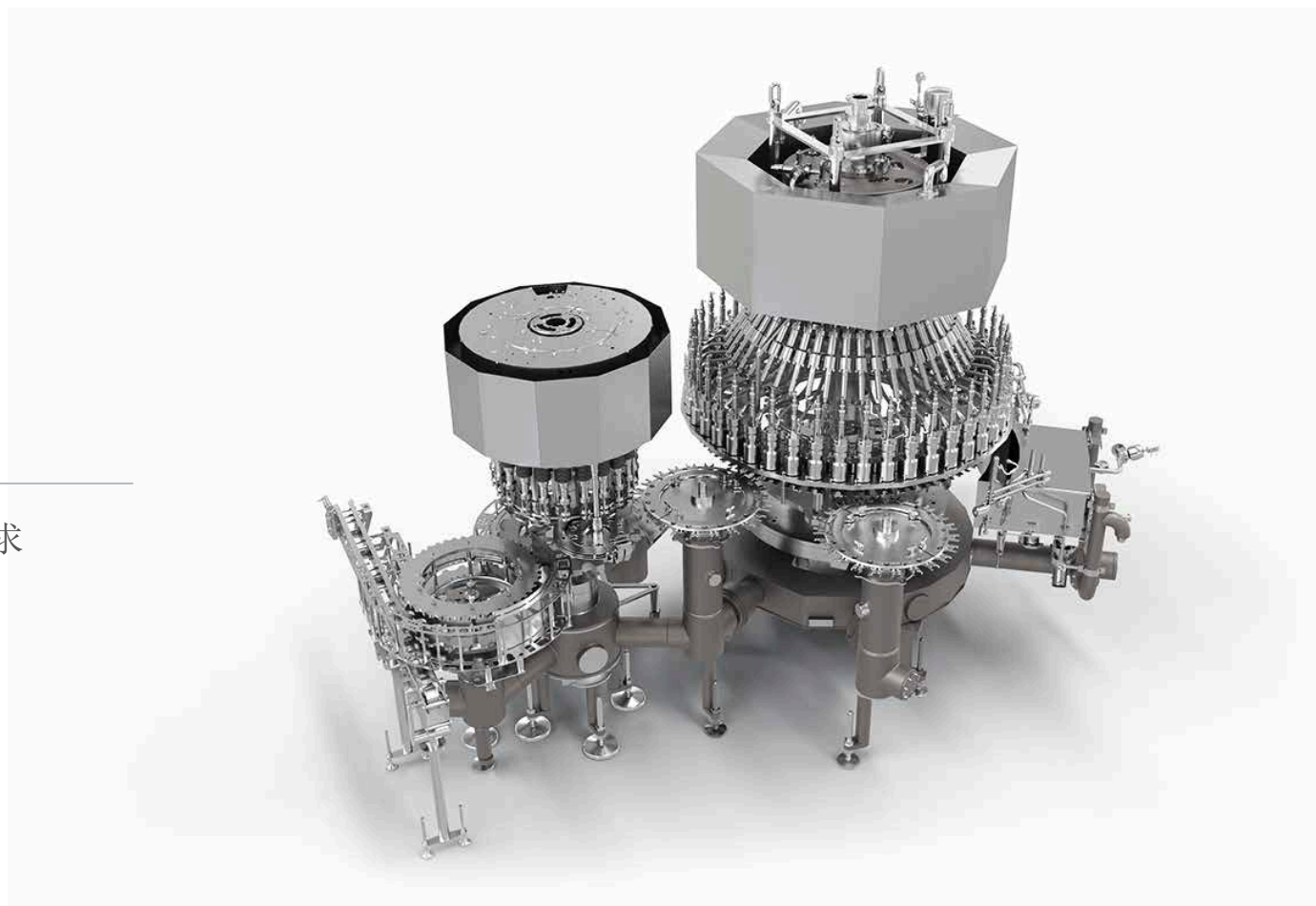

Modulfill NWJ 称重元件灌装机

集成在一个模块化的冲瓶机/灌装机组合机组中



- 底部传送玻璃和 PET 容器或夹颈传送 PET 容器
- 高效灵活的容器处理：冲瓶机几乎适合所有用途，例如
 - 用电离空气为塑料容器除尘
 - 减少微生物负荷
 - 用蒸汽或热水预热玻璃容器

可选装备

在洁净室中配有自动泡沫清洁系统的设计规格，达到最高卫生要求



Modulfill NWJ

集成在一个吹塑机/灌装机组合机组中



- 底部传送和夹颈传送均可用（如有必要）
- 吹塑灌装组合机组的优点：
 - 完成吹塑的瓶子无储存和运输费用
 - 从吹塑机到灌装机没有运输路径，因此卫生状况更佳
 - 安装面积更小

可选装备

- 用于生产椭圆形和其它形状瓶子的 ProShape 模块
- 用于生产敏感产品容器的 H₂O₂ 预坯除菌模块 Contipure



Modulfill NWJ 称重元件灌装机

您的优势



精确的灌装量

Modulfill NWJ 的阀门上配备了称重元件。由此，无论产品粘度或电导率如何，系统都能达到精准的灌装量。

作为单独机器使用或集成到组合机组

完全符合您需求的安装方式：Modulfill 可作为单独机器使用、与封盖机组合，也能与冲瓶机或拉伸吹塑机共同构成组合机组解决方案。

不同的产品和容器组合

在灵活性方面，Modulfill 是一个真正的奇迹，并且适合众多的组合方案。它可以在玻璃和 PET 容器中灌装含颗粒、低粘度和高粘度的产品。

平稳无损的灌装工艺

灌装流程的设计为：即使是灌装尺寸达 6 x 6 x 10 mm 的颗粒，也不会造成损坏。

清洁的灌装

产品越粘稠，在灌装时就越容易漏滴。不美观的后果：脏污的容器和灌装机以及不必要的产品损耗。为了使您的生产免受这些情况的困扰，Modulfill NWJ 颈部配备专门研发的阀门，实现清洁灌装，避免喷溅脏污。

最佳卫生条件

完全自动化的 CIP 和 SIP 工艺以及可选的洁净室规格，配有自动泡沫清洁系统或瓶子和封盖处理装置，确保 Modulfill NWJ 本身就满足最严苛的卫生要求。

新机器询价

在我们的 [Krones.shop](#) 您可轻松请求无约束力的报价。



一手包办



在克朗斯学院培训—— 训练有素的头脑提高您的设备效率

克朗斯学院提供多种多样的课程，范围涵盖操作、维护、维修保养以及管理培训。此外，我们很乐意为您制定个性化的培训计划。

奇克·克朗斯清洁剂 让您的机器闪闪发亮

只有当生产环境洁净无暇时，您的产品才会光彩夺目。克朗斯奇克可为每一个单独的生产步骤提供最适合的清洁剂和消毒剂。

奇克·克朗斯润滑剂—— 适用于每一个生产步骤

无论是用于齿轮箱、链条还是中央润滑系统，我们的润滑脂和机油都是真正的全能专家。它们可以达到各个润滑点，保护您的设备，并且凭借食品相容性而不损伤您的产品。

克朗斯 LCS 生命周期服务—— 高性能的合作伙伴

在您购买新机器之后，克朗斯仍会继续全心全意地照料您的设备：克朗斯生命周期服务专家时刻伴您左右，并将您的目标和诉求转化为最佳的生命周期服务解决方案。

Evoguard 和 Ampco 的高品质组件

您是否在寻找用于阻断、关断或调节的阀门 - 无论是否有卫生或无菌上的要求？或者与您的机器完全匹配的泵机技术？您会在 Evoguard 和 Ampco Pumps 找到您想要的。两家克朗斯的子公司提供了您需要的高品质生产所需的全部过程技术组件。

**SOLUTIONS
BEYOND
TOMORROW**

