

4250

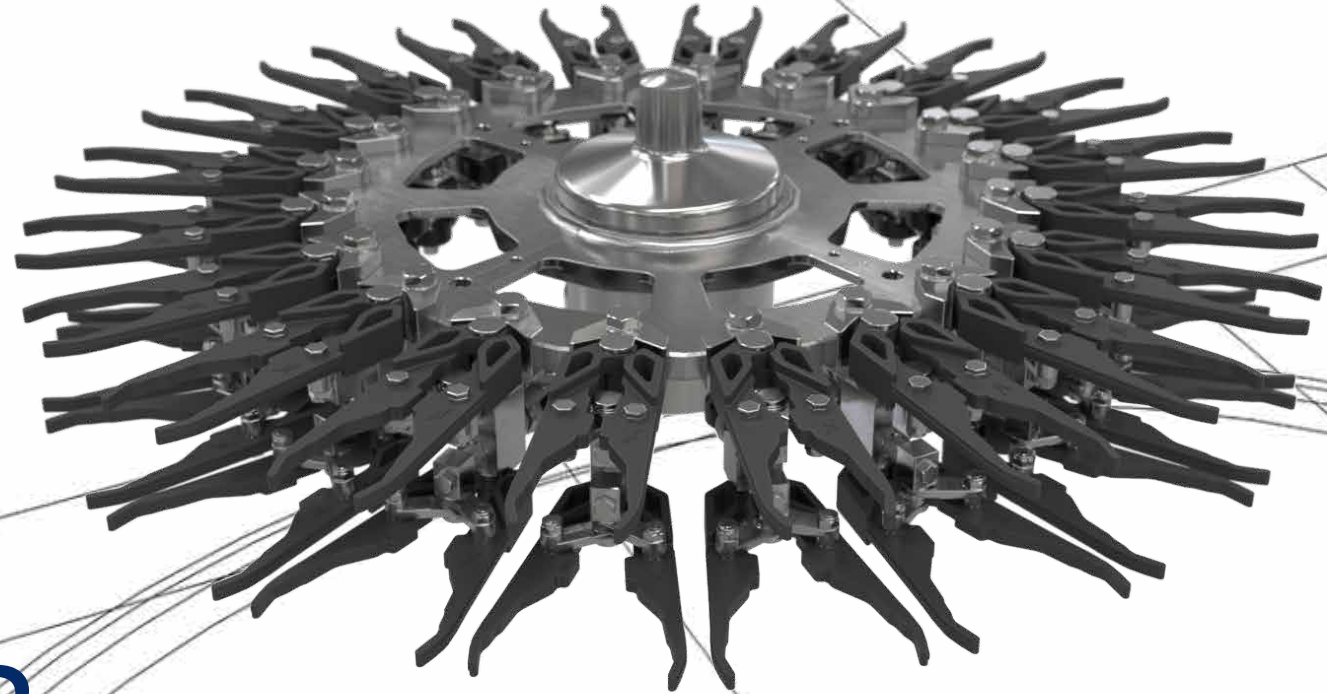

MultiGuide Base

Größenvariabler Klammerstern für eine Vielzahl an Glasflaschen-Formaten



Multifunktionsstern für fast alle Glasflaschen-Formate



Der Name lässt es bereits erahnen: Krones MultiGuide Base ist ein echtes Multitalent. Denn der Multifunktions-Klammerstern verarbeitet fast alle Glasflaschen-Formate – und vereint damit sämtliche Garnituren, die sonst für die verschiedenen Behälterarten und -größen benötigt werden. Das Prinzip „einer für alle“ erspart einiges an Bedienungsaufwand, Zeit bei den Umstellungen und Platz im Lager – eine echte „Win-win-win“-Situation.

Auf einen Blick

- Als Transfer- und Verschleißerstern einsetzbar
- Macht manuelle Handgriffe bei Formatumstellungen überflüssig
- Verarbeitet alle gängigen Glasflaschen-Formate, ohne dass manuelle Umstarbeiten nötig sind
- Leistung: bis zu 66.000 Behälter pro Stunde (andere auf Anfrage)

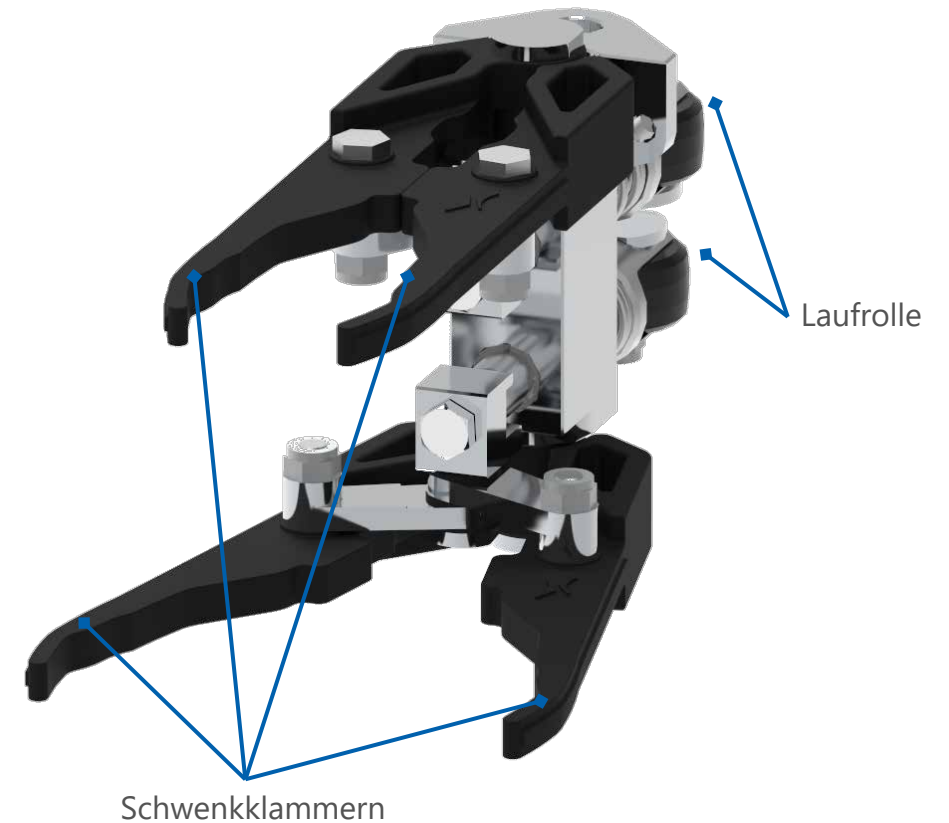

Funktionsprinzip

Entkoppeltes Greifen bei Konturflaschen mit unterschiedlichen Durchmessern



Die obere und untere Klammer lassen sich entkoppelt voneinander öffnen. So ist es möglich, Flaschen zu greifen, die im Kopf- und Rumpfbereich unterschiedliche Durchmesser besitzen. So können beispielsweise auch stark konturierte Flaschen problemlos verarbeitet werden – ohne Abstriche bei Leistung oder Qualität.

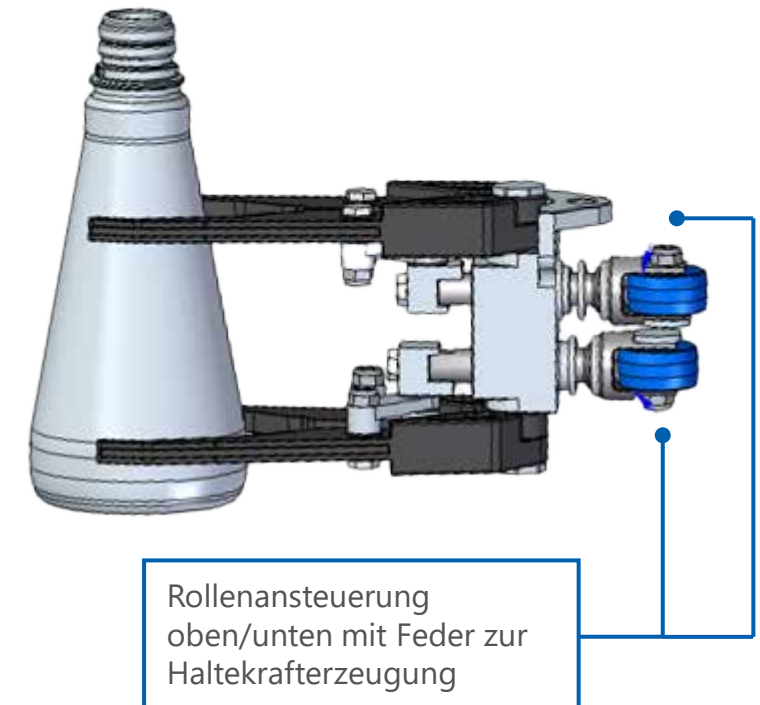
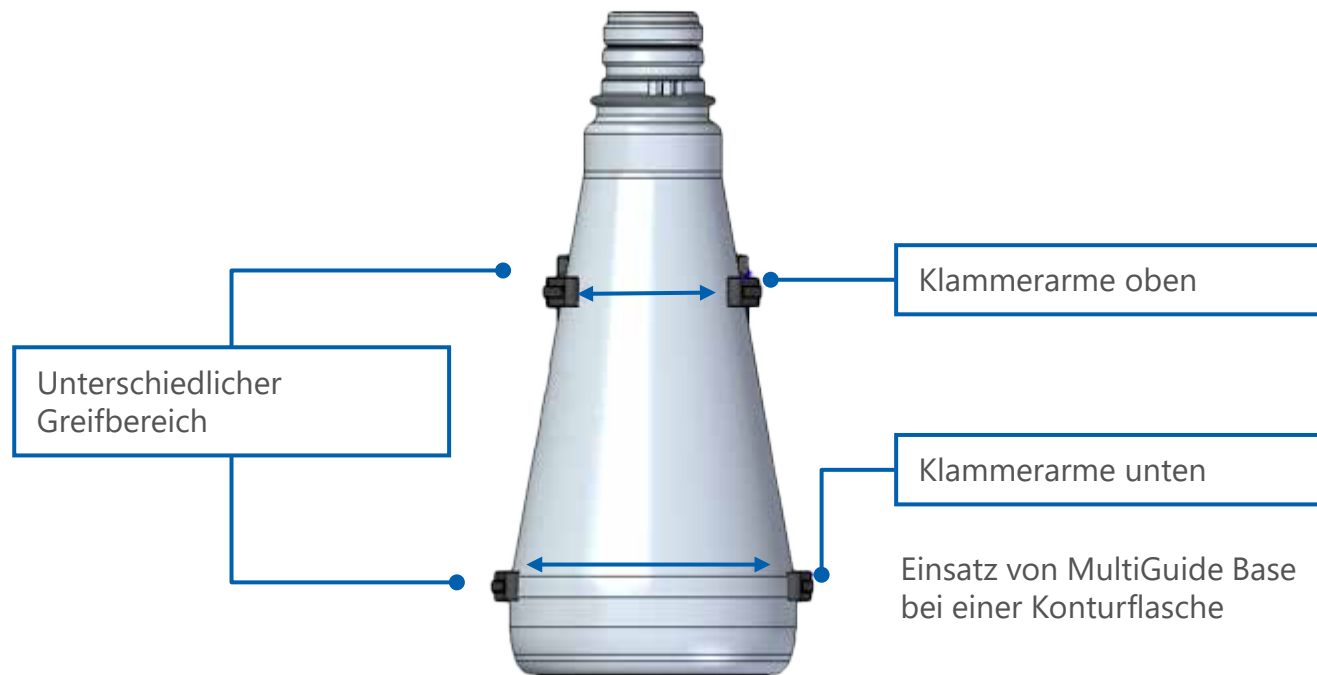



Klammerstern Krones MultiGuide Base

Mögliche Durchmesser-Bereiche der verarbeitbaren Flaschen	Bis zu 45 mm Unterschied möglich
Übergabe der Flaschen	<ul style="list-style-type: none">– Ein Teilkreis für alle Flaschen– Perfekte Zentrierung an Füllventil und Verschließorgan– Kein Verdrücken– Exakte Übergabe
Gewicht des Klammersterns	Ca. 26 kg (teilbar: 2 x 13 kg)
Wechsel einer einzelnen Klammer bei Bruch	Ca. 2 Minuten
Gewicht pro Klammereinheit	1 kg
Position der Feder	<ul style="list-style-type: none">– Außerhalb des Flaschenbereichs– Dadurch: Pluspunkte bei Hygiene und Reinigung

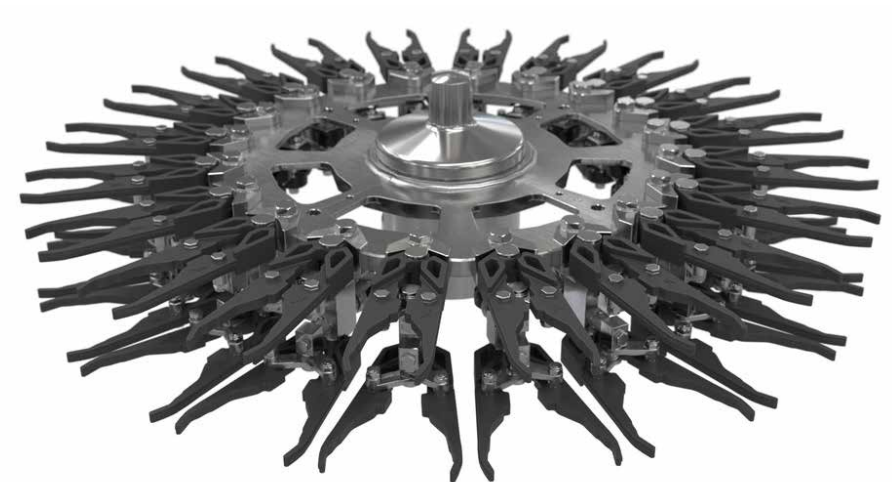

Verarbeitung von unterschiedlichen Glasflaschen



Beispiele von Glasflaschen, die bereits mit MultiGuide Base verarbeitet werden:

Wein

(0,25 bis 1,0 Liter)



Bier

inkl. Bügelverschluss-
Flaschen (0,2 bis 0,75 Liter)



Limonade

(0,2 bis 0,75 Liter)

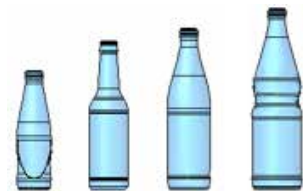

Wasser

(0,25 bis 1,0 Liter)



Beispiel einer Maschinenauslegung*



Neunmal MultiGuide Base

Im Detail

- 2 x im Moduljet (Einlauf- und Auslaufstern)
- 1 x als Transferstern
- 2 x im Modulfill (Einlauf- und Auslaufstern)
- 2 x im Verschließer (Zentral- und Auslaufstern)
- 2 x im zweiten Verschließer (Zentral- und Auslaufstern)

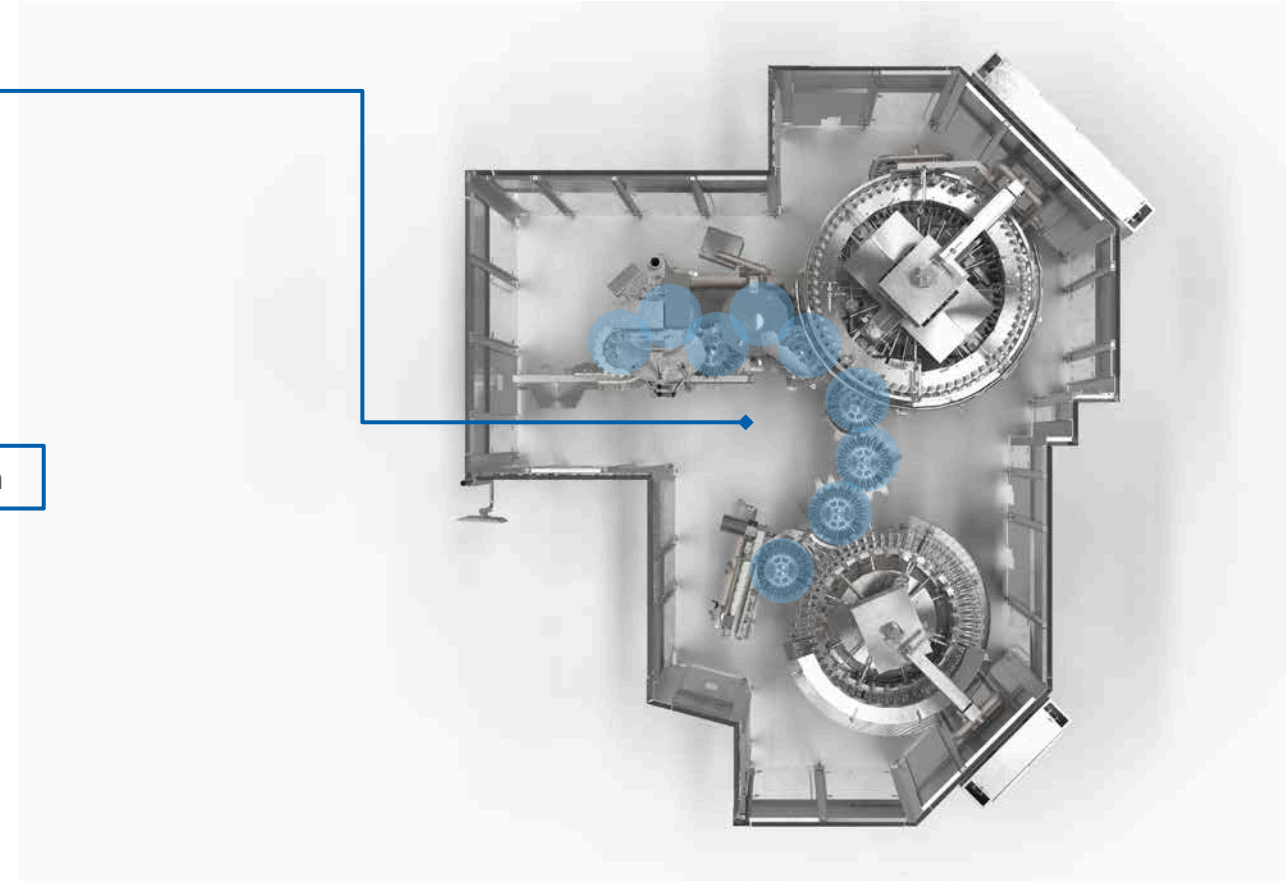
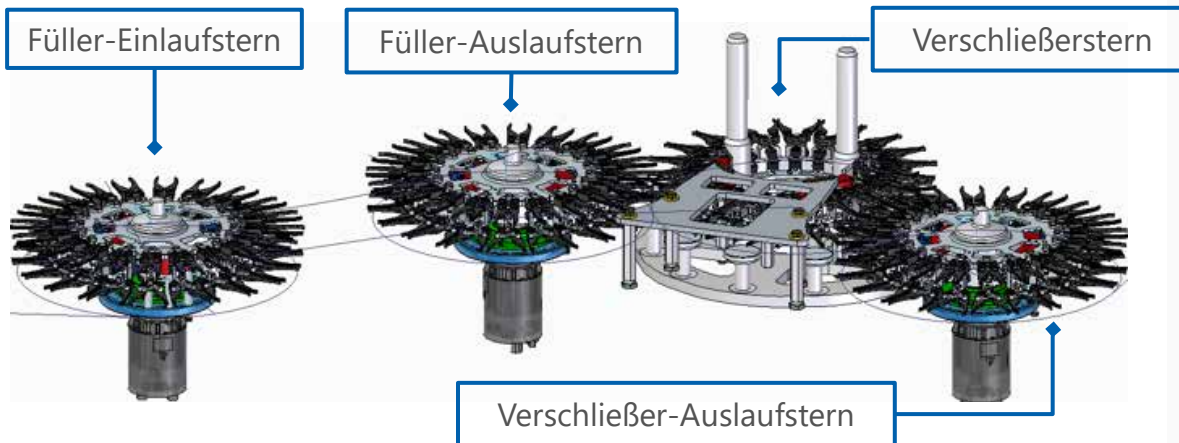

* Aufstellungsbeispiel: Rinser Moduljet mit 3.600 mm Teilkreis und 90 Rinsstellen; Füller Modulfill mit 4.320 mm Teilkreis und 108 Füllstellen; zwei Verschließer

Montage und Wartung



Einfacher und schneller Klammerwechsel

- Die komplette Klammereinheit (Greiferklammer-Paar oben und unten) kann binnen **circa einer Minute** vom Klammerträger gelöst werden.
- Eine neue Klammereinheit wird eingesetzt.
- Die herausgenommene Klammereinheit kann in Ruhe separat gewartet werden.

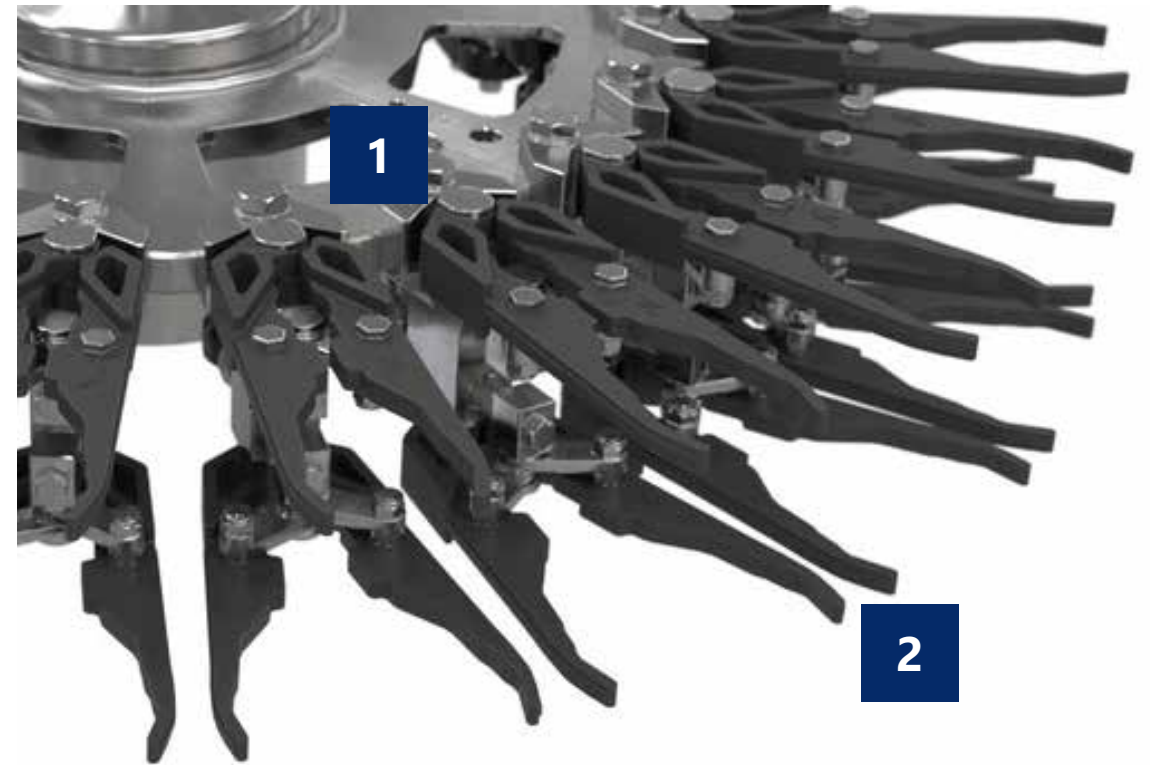

1 Befestigung lösen

2 Klammereinheit herausnehmen

Ihre Vorteile



Schonendes Handling der Flaschen

Die Klammerarme werden über eine Feder an der Laufrolle gezielt geöffnet und greifen anschließend ebenso zielgerichtet wie sicher den Behälter.

Doppelte Pluspunkte bei der Hygiene

Beim Thema Hygiene punktet MultiGuide Base doppelt: Zum einen sinkt das Risiko für Kontaminationen, da Bedieneingriffe im Füll- und Verschließbereich vermieden werden. Zum anderen sind die Klammersterne im Hygienic Design ausgeführt und somit leicht zu reinigen.

Auch als Nachrüstung erhältlich

Sie möchten MultiGuide Base auch bei Ihrem vorhandenen Füller oder Verschließer von Krones einsetzen? Sprechen Sie uns einfach an – und gemeinsam prüfen wir, ob das Nachrüsten der Multifunktions-Klammersterne in Ihrer Linie möglich ist.

Große Behältervielfalt verarbeitbar

Der Multifunktions-Klammerstern verarbeitet die gängigsten Glasflaschen mit Durchmesser-Unterschieden von bis zu 45 Millimetern.

Neumaschine anfragen

In unserem Krones.shop können Sie ganz einfach ein unverbindliches Angebot anfragen.



Ihre Vorteile



Weniger Wechselteile und Lagerfläche

Da derselbe Klammerstern für die verschiedenen Behältergrößen und -formate eingesetzt wird, kann auf zusätzliche Garniturenwägen verzichtet werden und es steht mehr Stellfläche zur Verfügung – sowohl neben der Maschine als auch im Lager.

Umstellzeiten und Bedieneingriffe erheblich reduziert

Da bei Formatumstellungen keine Bedieneingriffe mehr nötig sind, reduzieren sich der manuelle Aufwand sowie die Umstellzeiten enorm – und es bleibt mehr Zeit für die Produktion.

Einfache Montage und Wartung

Ist ein Wechsel einer Klammer nötig, dann benötigt das Bedienpersonal dafür nur rund eine Minute, außerdem sind keine Feineinstellungen nötig.

Neumaschine anfragen

In unserem Krones.shop können Sie ganz einfach ein unverbindliches Angebot anfragen.



Alles aus einer Hand



Trainings an der Krones Akademie – geschulte Köpfe steigern Ihre Anlageneffizienz

Das vielseitige Angebot der Krones Akademie reicht von Bedien-, Wartungs- und Instandhaltungskursen bis hin zu Management-Trainings. Außerdem erstellen wir Ihnen gerne einen individuellen Schulungsplan.

KIC Krones Reinigungsmittel bringen Ihre Maschine zum Strahlen

Nur wenn das Produktionsumfeld makellos ist, kann auch Ihr Produkt glänzen.

Von KIC Krones erhalten Sie das optimale Reinigungs- und Desinfektionsmittel für jeden einzelnen Produktionsschritt.

Krones Lifecycle Service – Partner for Performance

Auch nach dem Neumaschinenkauf kümmert sich Krones weiterhin um Ihre Anlagen: Die Krones LCS Experten stehen immer an Ihrer Seite und übersetzen Ihre Ziele und Wünsche in die optimalen LCS Lösungen.

**SOLUTIONS
BEYOND
TOMORROW**

