



Referenzlinien

Nachhaltigkeit ganz konkret



Ressourcen sparen? Ihre Entscheidung!



Nachhaltigkeit hat viele Facetten – und nicht alle davon passen in das gleiche Korsett. Denn beim Thema Ressourcensparen bringt jedes Produkt, jede Anlage und jeder Standort individuelle Faktoren in die Gleichung ein. Aus diesem Grund betrachten wir jedes Projekt individuell: Sie sagen uns einfach, was Sie mit Ihrer Linie vorhaben. Und wir erarbeiten daraus ein Konzept, das Ihre Produktionsziele zu hundert Prozent erfüllt und gleichzeitig alle Spar-Potenziale nutzt, die es sich aus wirtschaftlicher Sicht zu heben lohnt.



Effizienz in Edelstahl



Die Linie

- Produkt: stilles Wasser
- Behälter: Einweg-PET
- Füllvolumen: 500 Milliliter
- Gebinde: 6x4-Shrink-only
- Leistung: 36.000 Behälter pro Stunde

Genutzte Potenziale

- Sämtliche enviro Optionen bei den Einzelmaschinen
- Flexidry Verschlussrockner statt Druckluftabblasung
- Optimierung des Preform-Materials
- Energieeffiziente Contiform 3 Pro
- Optimierung des Trockners auf 140-Hz-Taktung
- Optimierung der OEM-Maschinen, z. B. Dimensionierung des Folienwicklers

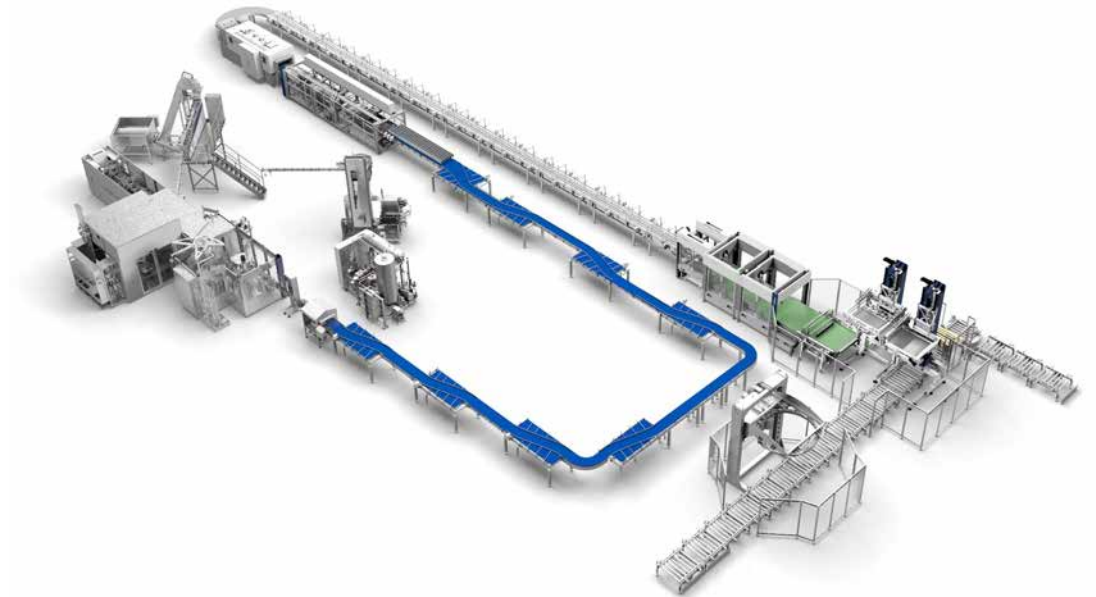

Der Nutzen in Zahlen



Einweg-PET – 36.000 Flaschen pro Stunde mit 500 ml Stillwasser in 6x4-Shrink-only

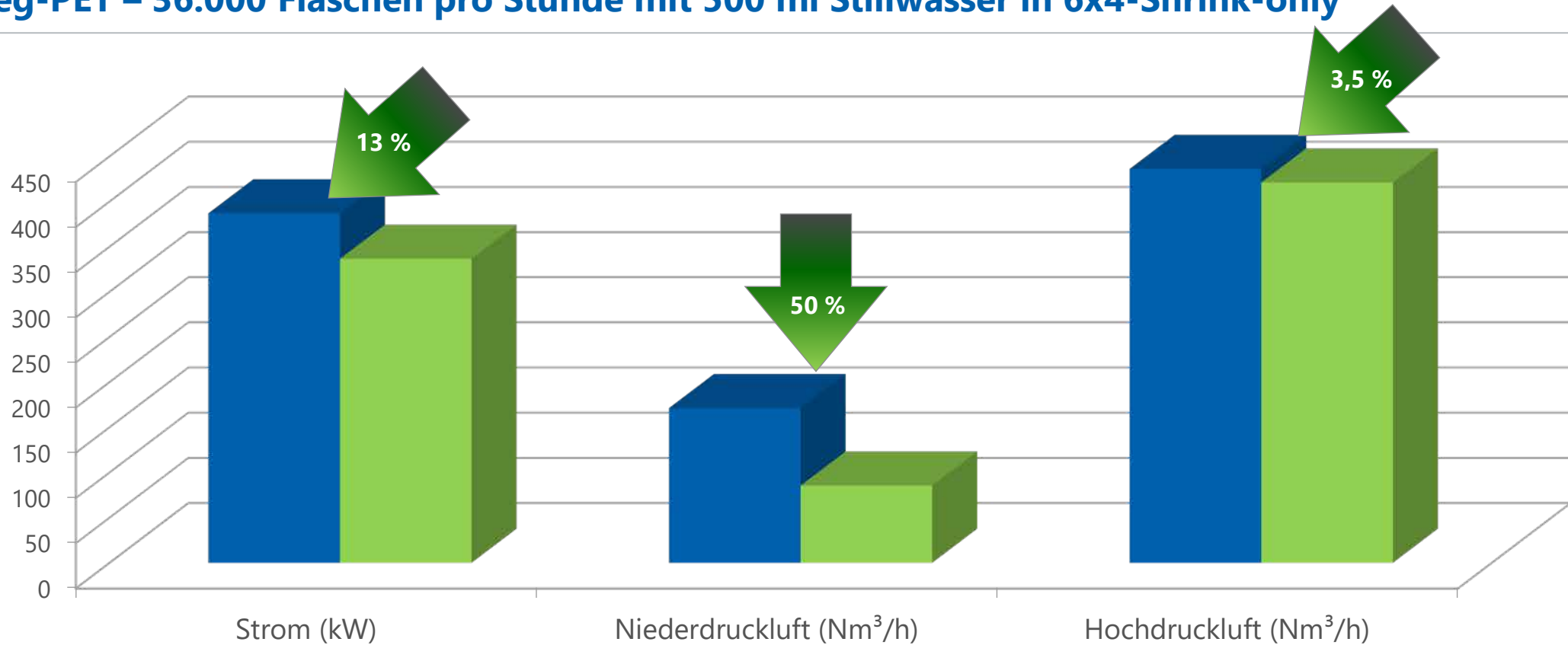

■ Krones Standardlinie ■ Krones Linie mit gesteigerter Nachhaltigkeit

Effizienz in Edelstahl



Die Linie

- Produkt: CSD
- Behälter: Einweg-PET
- Füllvolumen: 1.500 Milliliter
- Gebinde: 3x2-Shrink-only
- Leistung: 36.000 Behälter pro Stunde

Genutzte Potenziale

- Sämtliche enviro Optionen bei den Einzelmaschinen
- Flexidry Verschlussstrockner statt Druckluftabblasung
- Optimierung des Preform-Materials
- Energieeffiziente Contiform 3 Pro
- Optimierung des Trockners auf 140-Hz-Taktung
- Optimierung der OEM-Maschinen, z. B. Dimensionierung des Folienwicklers
- Neuentwickelte Vakuumpumpe für den Füller

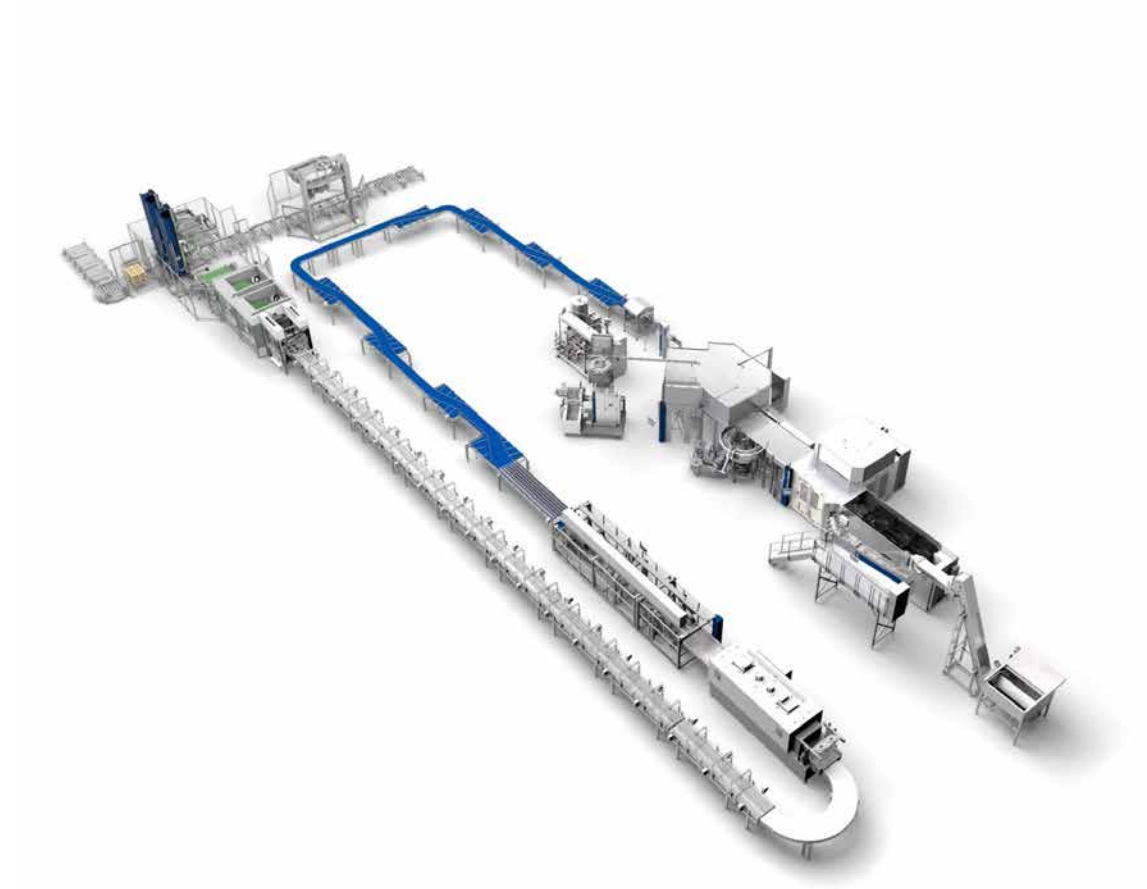

Der Nutzen in Zahlen



Einweg-PET – 36.000 Flaschen pro Stunde mit 1.500 ml CSD in 3x2-Shrink-only

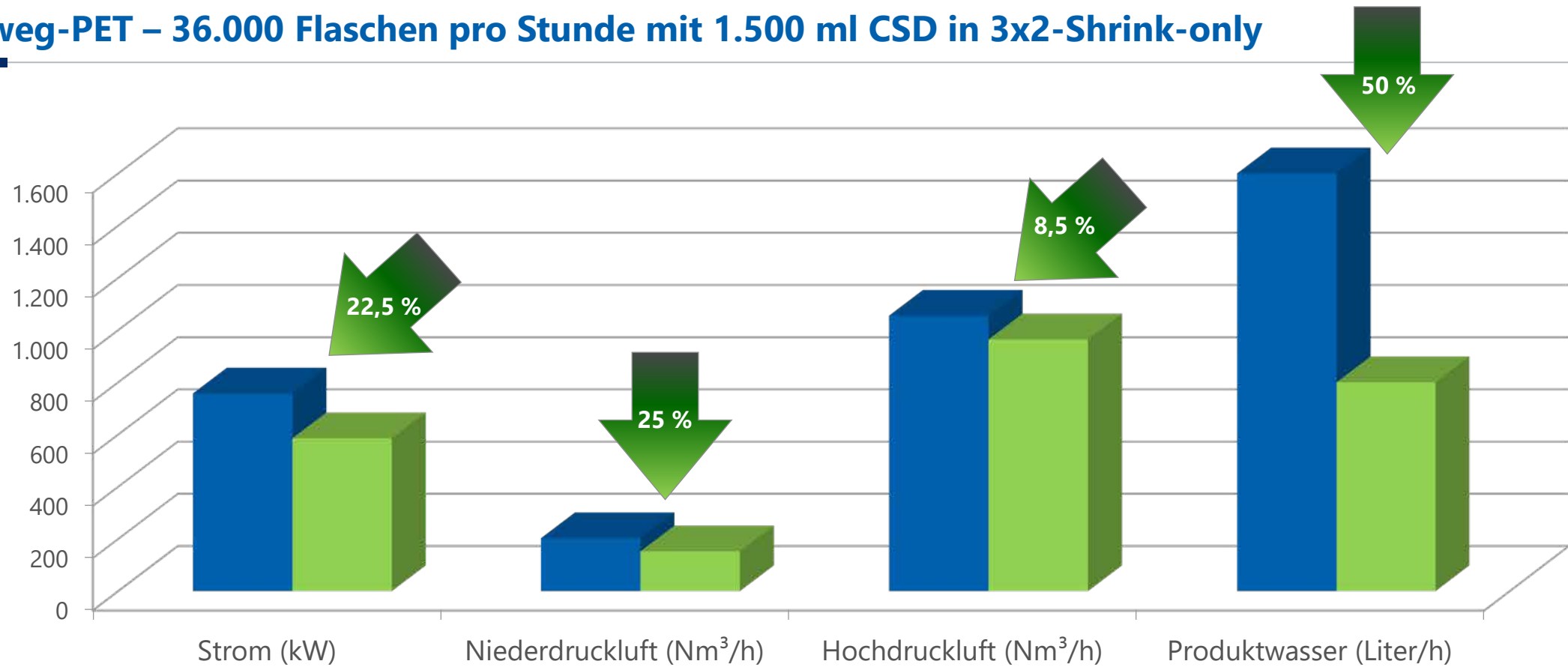

■ Krones Standardlinie ■ Krones Linie mit gesteigerter Nachhaltigkeit

Effizienz in Edelstahl



Die Linie

- Produkt: Bier
- Behälter: Einweg-Glas
- Füllvolumen: 250 Milliliter
- Gebinde: 6x4-Karton
- Leistung: 50.000 Behälter pro Stunde

Genutzte Potenziale

- Sämtliche enviro Optionen bei den Einzelmaschinen
- Wasser-Recycling bei Rinser, Pasteur und Nassbandschmierung
- Reduktion des CO₂-Verbrauchs von 350 g/hl auf 280 g/hl
- Flexidry Verschlussrockner statt Druckluftabblasung
- Optimierung des Trockners auf 140-Hz-Taktung
- Optimierung der OEM-Maschinen
- Verbesserungen am Pasteur

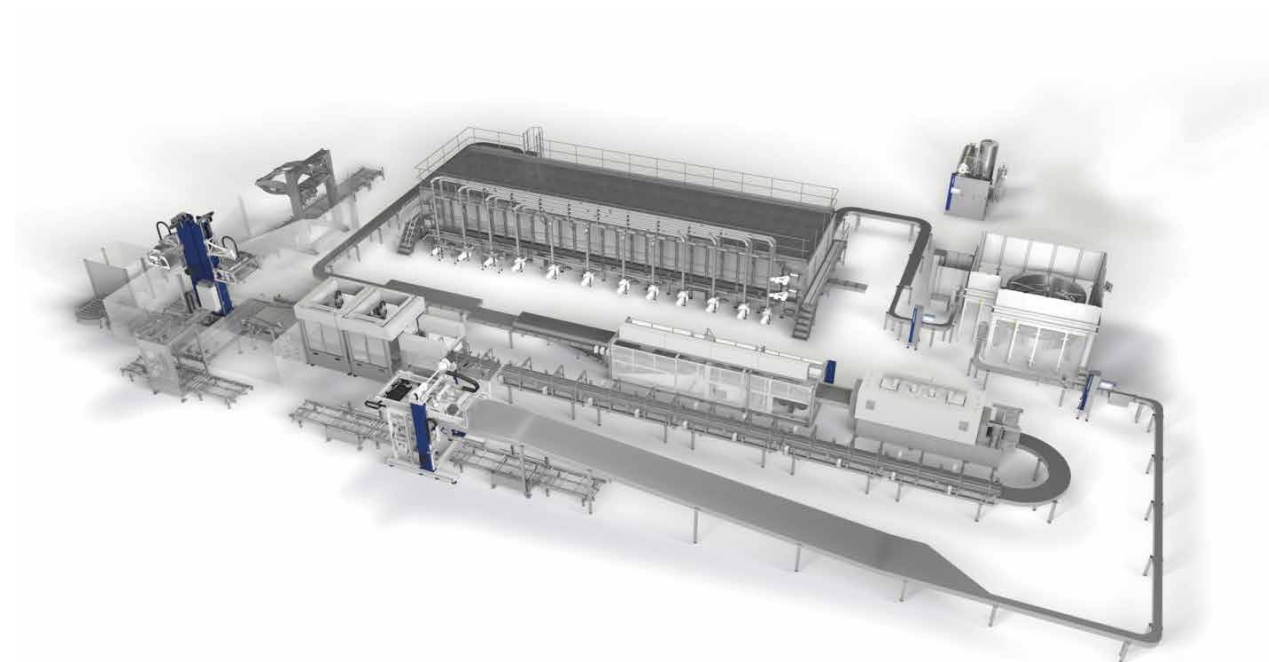

Der Nutzen in Zahlen



Einweg-Glas – 50.000 Flaschen pro Stunde mit 250 ml Bier in 6x4-Karton

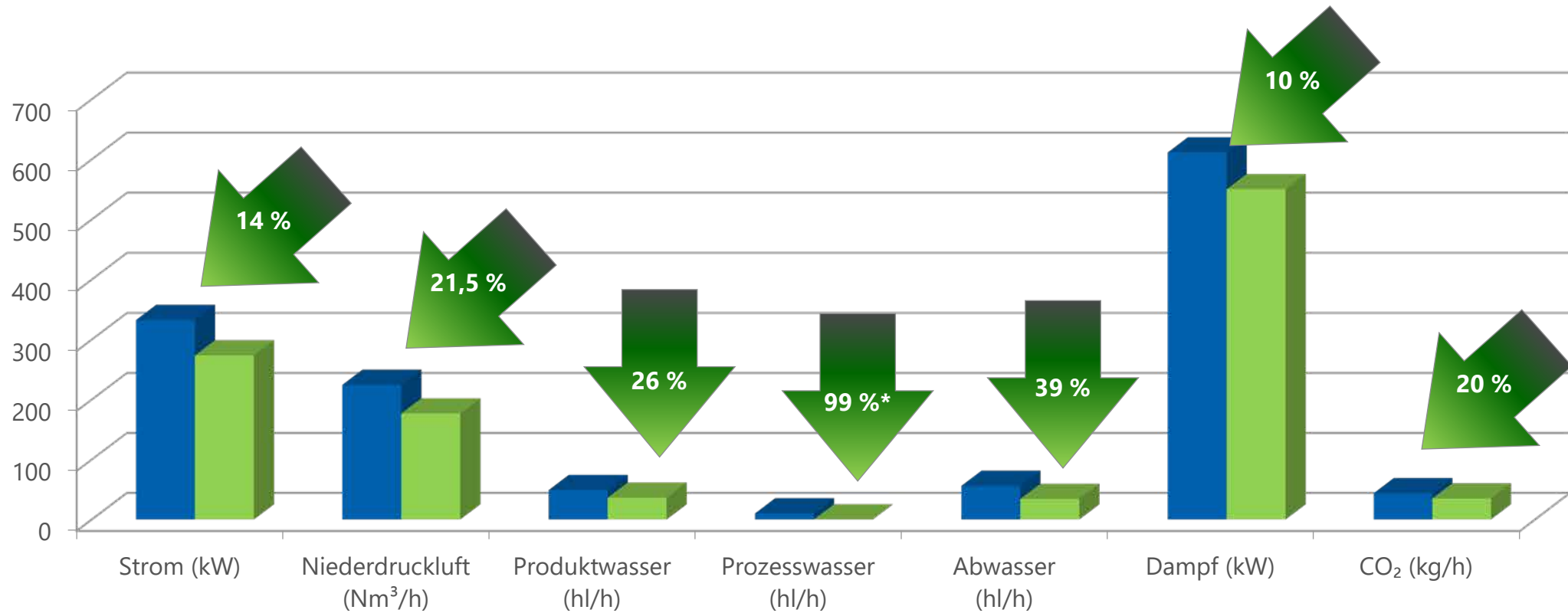

■ Krones Standardlinie ■ Krones Linie mit gesteigerter Nachhaltigkeit * Beim Fahren im eingeschwungenen Wasser-Recycling-Modus

Effizienz in Edelstahl



Die Linie

- Produkt: Bier
- Behälter: Mehrweg-Glas
- Füllvolumen: 600 Milliliter
- Gebinde: 5x4-Kasten
- Leistung: 60.000 Behälter pro Stunde

Genutzte Potenziale

- Sämtliche enviro Optionen bei den Einzelmaschinen
- Wasser-Recycling bei Nassbandschmierung, Flaschenreinigungsmaschine, Kastenwascher und Flaschenberieselung
- Reduktion des CO₂-Verbrauchs von 350 g/hl auf 280 g/hl
- Flexidry Verschlussdörrer statt Druckluftabblasung
- Optimierung des Trockners auf 140-Hz-Taktung
- Optimierung der OEM-Maschinen

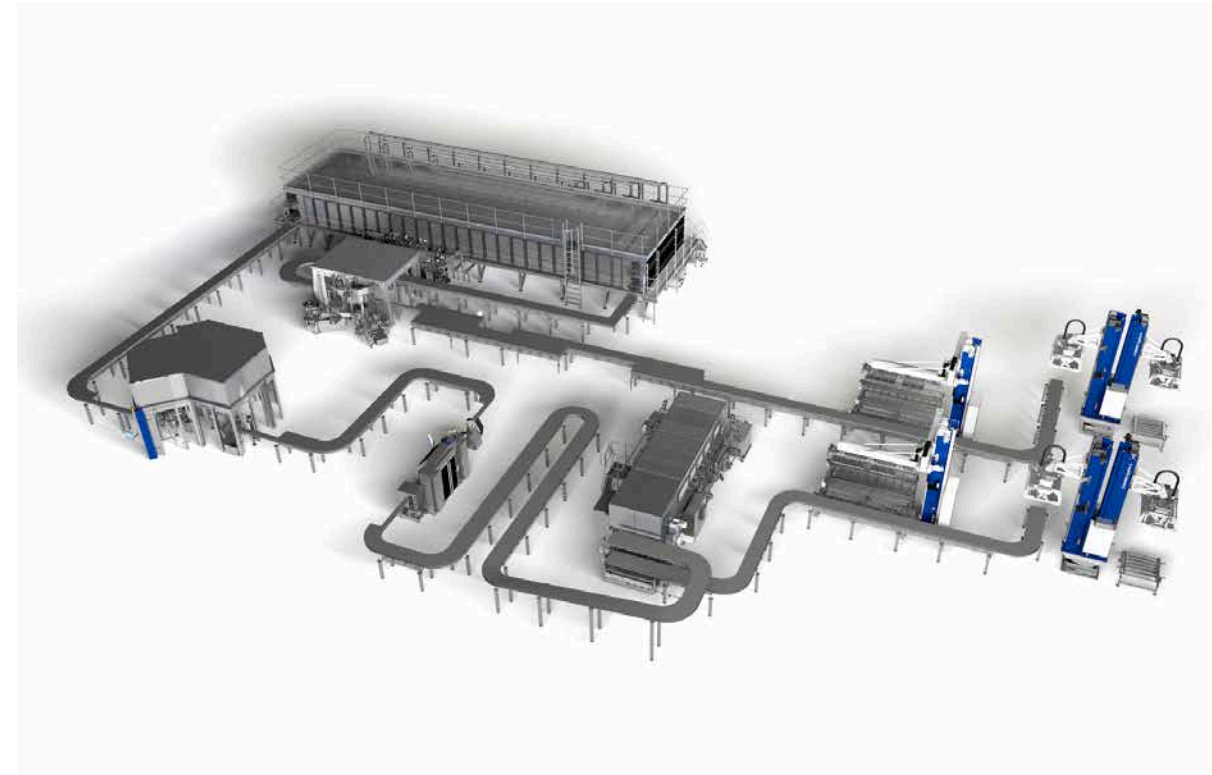

Der Nutzen in Zahlen



Mehrweg-Glas – 60.000 Flaschen pro Stunde 600 ml Bier im 5x4-Kasten

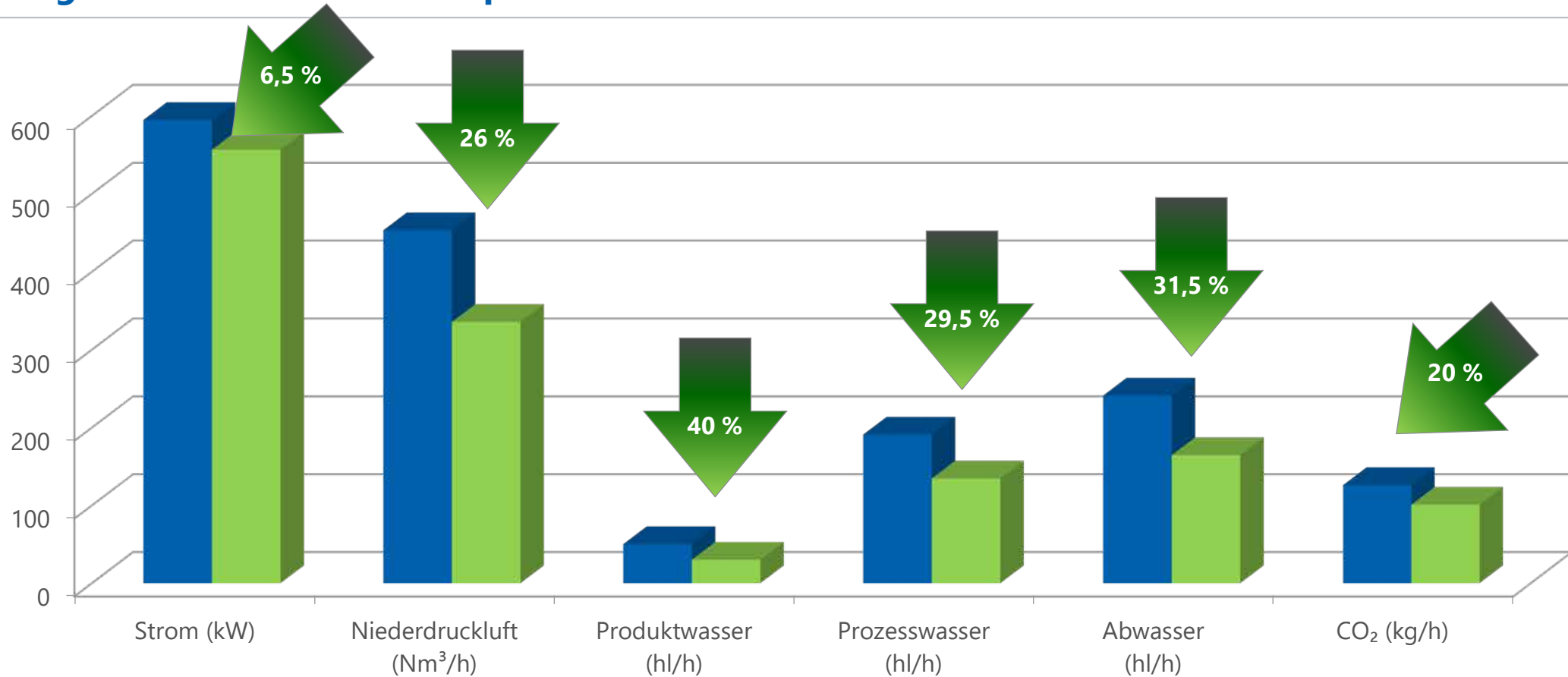

■ Krones Standardlinie ■ Krones Linie mit gesteigerter Nachhaltigkeit

Ihre Vorteile



Individuelle Lösung

Nachhaltigkeit ist bei Krones eine Frage der persönlichen Ziele. Aus diesem Grund stellen wir jede Linie individuell zusammen. Wir wählen für jede Aufgabe die am besten geeigneten Komponenten aus und fügen sie zu einer ebenso harmonischen wie leistungsstarken Gesamtlösung zusammen.

Messbares Ergebnis

Sie planen eine Linie, die eine Benchmark in Sachen Nachhaltigkeit setzt? Kein Problem: Unsere Energie- und Medienexperten unterstützen Sie dabei. Mit fachkundigen Analysen, objektiven Bewertungen und vor allem mit erprobten Lösungen für messbaren Erfolg.

Neumaschine anfragen

In unserem Krones.shop können Sie ganz einfach ein unverbindliches Angebot anfragen.



**SOLUTIONS
BEYOND
TOMORROW**

