

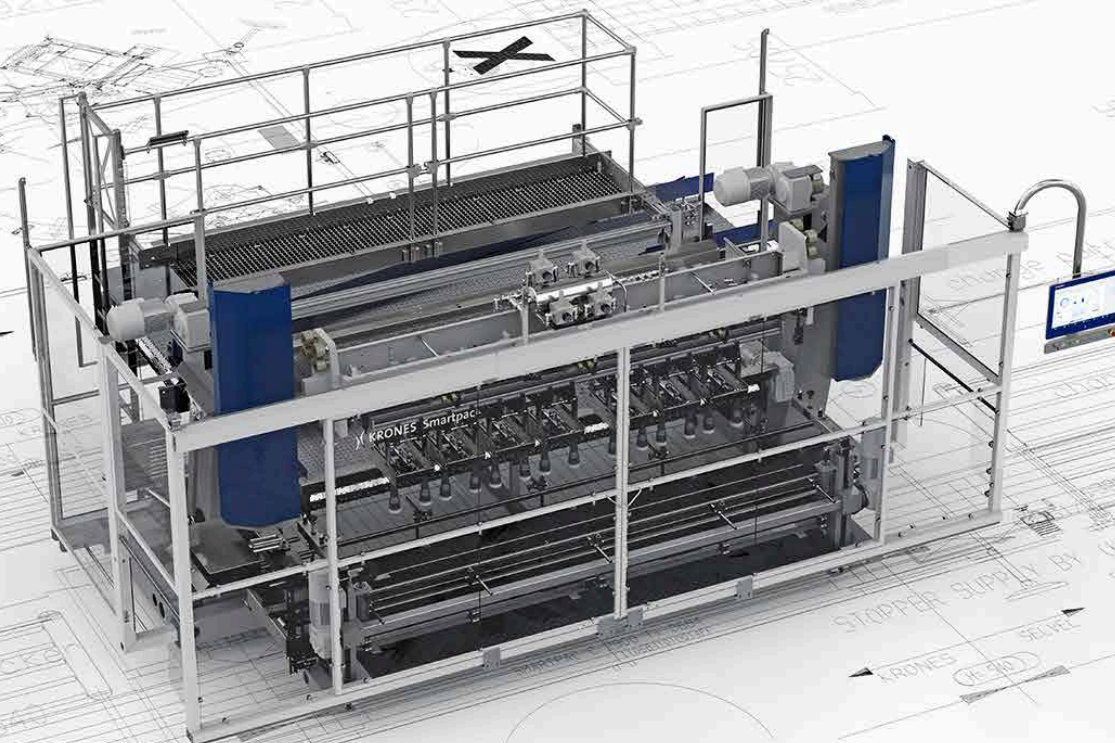

# Smartpac

装箱和开箱时保持灵活



# 多样容器尽在掌控之中



如今，高度多样性的容器和包装件比比皆是。在二次包装时处理各种不同的容器规格，便是 Smartpac 的专长。凭借其模块化结构及具有的多种夹头，该装箱机适用于大量派生品种。它可精确协调动作流程，确保柔和搬运您的产品。有了 Smartpac，您的容器就可高枕无忧。

## 一览

- 二次包装机，适用于玻璃或塑料材质的圆柱形容器或特殊形状的容器
- 用于对箱子、托盘和纸箱进行装箱和开箱
- 包装件单元长度可介于 1420 至 2,975 毫米

结构尺寸为 1400 的  
单柱机器



适用于结构尺寸为 1800 和 2900 的  
双柱机器



# 工作原理



## 装箱

- 将瓶子分配到通道中的容器台上
- 由夹头拾取已完成定位的容器，并放入到传输过来的包装件中
- 通过集成式插入框架安全地放下成型的瓶子

## 开箱

- 将传输过来的包装件停在下料位置
- 降下夹头，并且将包装件中的容器拾取出来
- 将容器放到容器台上

## 包装凸轮

- 由提升装置的水平和垂直运动组合而成
- 对轨道凸轮进行不同的编程，用于已装载的和空的夹头
- 水平运动：带曲柄驱动的摆动柱，用于柔和的起动和制动表现
- 垂直运动：带变频电机的提升装置

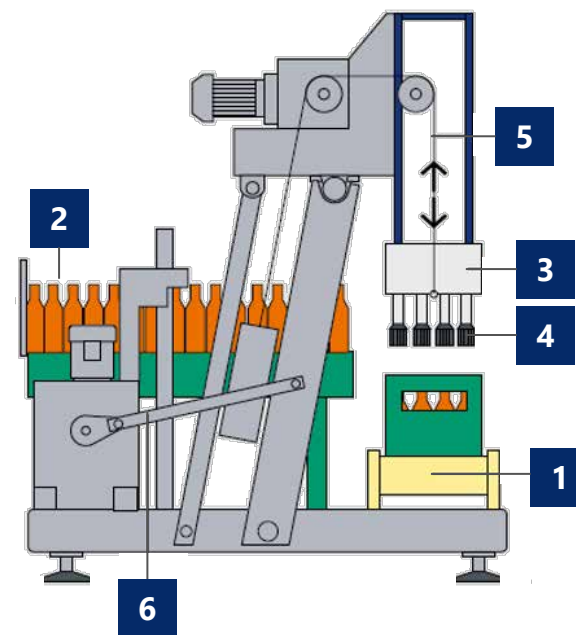

1 包装件供给口

4 包装 U 形口

2 容器输出和输入台

5 夹头提升装置

3 夹头

6 摆式移动装置



## 结构特征

- 容器台装有铰链板输送带或垫式传送链
- 带有进口停止器和包装件停止器的不锈钢包装件轨道
- 单轨道或双轨道输送
- 具有快换功能的夹头和存储系统
- 提升装置装有免维护的齿带驱动装置
- 提升装置有防碰撞保护装置
- 插入框架的气动或电动驱动器
- 摆式支撑，根据机器尺寸
- 直接加装在机器上的开关柜
- 带滑动门或飞翼门的机器防护装置
- 结构包括：
  - 一个摆式支座适用于小到中等功率范围的机器（结构尺寸：1400）
  - 两个摆动支承适用于中等到高功率范围的机器（结构尺寸：1800 到 2900）

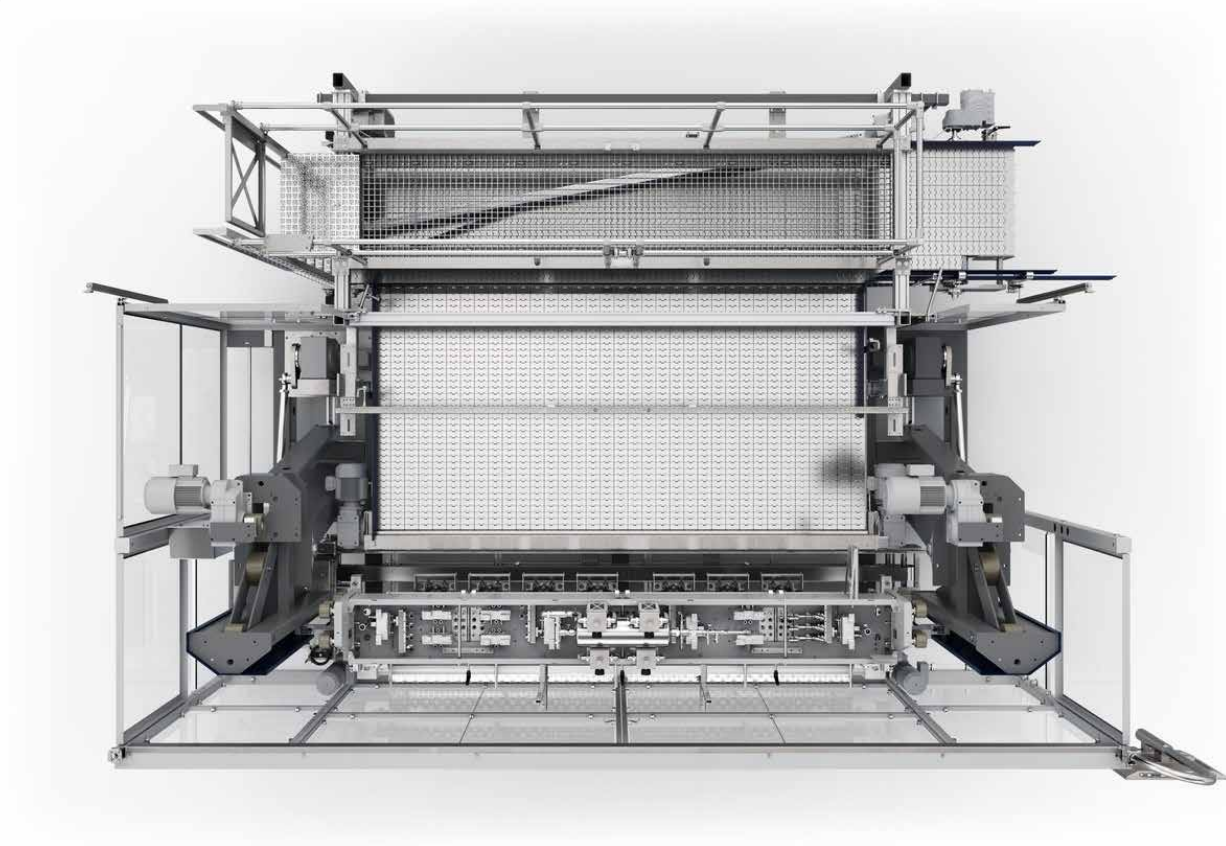



## 装配类型

- T 型构造
  - 用于所有的结构尺寸
- H 型构造
  - 用于 1400 型的结构尺寸
  - 无损产品的类型，用于无标签保护的圆柱形容器，例如葡萄酒瓶

## T 型结构的功率范围 \*

| 结构尺寸 | 包装件组块长度 (mm) | 单轨道功率<br>(每小时最大脉冲数) |     | 双轨道功率<br>(每小时最大脉冲数) |     |
|------|--------------|---------------------|-----|---------------------|-----|
|      |              | 塑料箱*                | 纸箱  | 塑料箱*                | 纸箱  |
| 1400 | 1420         | 520                 | 450 |                     |     |
| 1800 | 1,870        | 510                 | 440 |                     |     |
| 2200 | 2,210        | 490                 | 420 | 410                 | 360 |
| 2500 | 2,550        | 460                 | 400 |                     |     |
| 2900 | 2,975        | 430                 | 380 | 370                 | 340 |

\* 卸箱机的值多出大约 40 个脉冲。

# 组件

## 夹持元件



### 夹头和夹持元件

- 具有较大应用范围且根据具体应用定制的夹持元件：刚性夹头以及可一维或二维牵引的夹头
- 与容器相匹配的包装 U 形口：
  - 标准 U 形口
  - 防破碎的长效夹持器
  - 包装 U 形口，带 PET 容器用机械钩子
  - 带有抽吸型钟形套口的夹持器
  - 用于联装包和特殊形状容器的机械夹持元件
- 特制的镗孔夹持元件，用于卡箍连接型瓶子



# 附加装置



- 平行的输入和输出台
- 带弹簧的夹头和插入框架，以便对带有隔板的纸箱进行加工
- 主轴可以调节的夹头，用于处理不同直径的容器
- 中央调节的导向板
- 集中润滑装置
- 使用快速更换装置快速更换传送部件
- 装箱台上的自由流动过渡段
- 不同的传送部件存放方式：



传送部件小车，用于安全存放所有可手动更换的传送部件

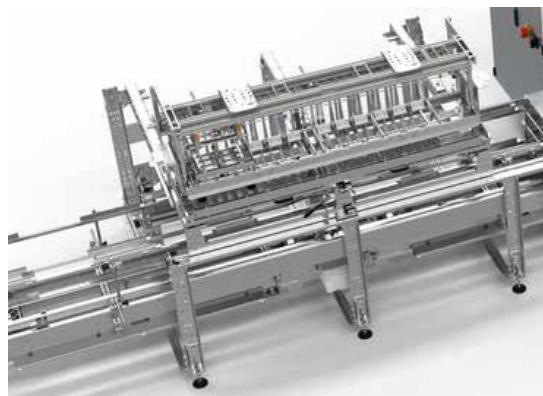

平面料库，用于快速更换传送部件以及在机器附近存放传送部件



地面车，用于快速更换传送部件以及移动存放传送部件



升降料库，用于快速更换传送部件以及在机器附近节省空间地存放传送部件

# 您的优势



## 坚固并且功能可靠

Smartpac 具有较强的耐受性：由于具有坚固的结构设计且由标准化元件构成，其在磨损和维护成本方面的优势是不言而喻的。

## 可灵活使用

夹持元件有各种派生型可供选择，故此灵活性高：这样，Smartpac 可处理不同的容器和包装件类型。

## 快速装换

更换产品时，Smartpac 可迅速达到使用准备就绪状态：由于转换和停机时间短，包装机还具有生产率高的特点。

## 紧凑和良好的通达性

该机器具有连贯且便于查看的结构，因此能够连续以高功率将 Smartpac 投入运行。

## 操作简单明了

运行数据、操作功能、状态显示、帮助文本和诊断配套工具均提供相应国家/地区语言的版本，因此可以快速和轻松地通过触摸屏进行操作。

## 新机器询价

在我们的 [Krones.shop](#) 您可轻松请求无约束力的报价。





# 一手包办



## 克朗斯奇克清洁剂，让您的机器光彩照人

只有当生产环境洁净无暇时，您的产品才会光彩夺目。克朗斯奇克可为每一个单独的生产步骤提供最适合的清洁剂和消毒剂。

## 适用于所有生产步骤的克朗斯奇克润滑剂

无论是用于齿轮箱、链条还是中央润滑系统，我们的润滑脂和机油都是真正的全能专家。它们可以达到各个润滑点，保护您的设备，并且凭借食品相容性而不损伤您的产品。

## 克朗斯学院的培训 - 训练有素的人员提高您的设备效率

克朗斯学院提供多种多样的课程，范围涵盖操作、维护、维修保养以及管理培训。此外，我们很乐意为您制定个性化的培训计划。

## 克朗斯生命周期服务——杰出的合作伙伴

在您购买新机器之后，克朗斯仍会继续全心全意地照料您的设备：克朗斯生命周期服务专家时刻伴您左右，并将您的目标和诉求转化为最佳的生命周期服务解决方案。

**SOLUTIONS  
BEYOND  
TOMORROW**

