

LinaTherm

Der Warmer in Clean Design



Schnelles und effizientes Aufwärmen von Behältern



Kalt abgefüllte Getränke sind buchstäblich zu cool für ihre Verpackung. Denn sobald sie den Füller verlassen, bildet sich Kondenswasser an den Behältern. Die Folgen: aufgeweichte Kartons und Transportschäden. Verhindern lässt sich dies mit dem Wärmer LinaTherm. Er kommt direkt nach dem Füller zum Einsatz und gleicht die Behälter schonend der Umgebungstemperatur an. Damit steht einer perfekten Etikettierung und Verpackung nichts mehr im Weg.

Auf einen Blick

- Kompakter, einteiliger Wärmer, der die Behälter nach dem Abfüllen an den Taupunkt angleicht
- Clean-Design-Bauweise in Edelstahl AISI 304
 - Pumpen in Edelstahl-Ausführung
 - Langlebiges Kunststoff-Transportband Marathon Belt
- Integriertes Wärmetauscher-System CHESS
- Ein- und Auslauf auf je 1,2 Metern Höhe



Spritzsystem und Transportkonzept



Spritzsystem

- Gleichmäßige Wasserverteilung
- Snap-in-Spritzsystem
- Doppelstecksiebe zum Schutz der Pumpen
- Abblasung über Maschinenbreite für reduzierte Wasserverbräuche

Transportband: Marathon Belt

- Lebensdauer von bis zu 20 Jahren
- Stabile und robuste Struktur durch Edelstahlrahmen
- Bis zu 75 Prozent geringere Reibung durch hochwertige Rollenlagerung des Bands
- Keine Verschleiß- oder Gleitstreifen
- Optimale Überschubeigenschaften
- Max. Belastung bis 260 kg/m²



Antrieb und Steuerung



Frequenzgeregeltes Antriebssystem

- Nur ein Hauptantrieb (< 0,75 kW)
- Keine Mittenlager, keine Umlenkwellen
- Antrieb und Lager außerhalb der Maschine

Maschinensteuerung

- Siemens S7 oder Allen Bradley PLC
- ZenOn Visualisierung auf 5" Touchscreen mit einstellbaren Parametern u. a. für
 - Zonentemperaturen
 - Leistung
 - Flaschendurchmesser



Clean Design

Hohe Hygienestandards garantiert



- Plane Seitenwände in der Maschine
- Abgeschrägte Abdeckungen und schräge Bodenwannen in den Tanks
- Rückstandsfreier Wasserablauf beim Entleeren
- Optimale Zugänglichkeit
 - im Ein- und Auslaufbereich durch klappbare Tropfbleche
 - des Spritzsystems durch die Dachdeckel

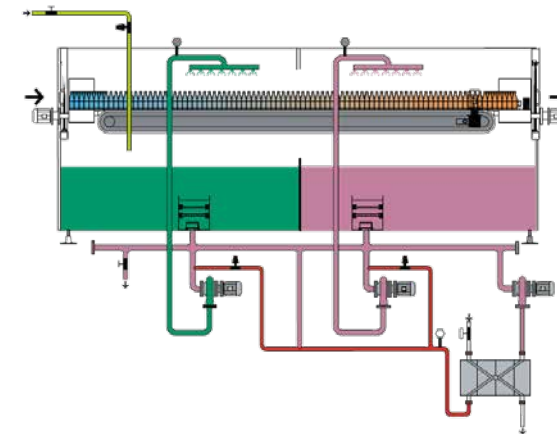

Optionale Ausstattungen



- Anbindung alternativer Wärmequellen wie Wärmepumpen oder Rückgewinnungssysteme
- Dosiersystem für Desinfektionsmedien
- Verbrauchsdaten-Messungen für Wasser, Wärme, Luft und Strom
- Zwischenband-Reinigung des Marathon Belt mit Reinigungsdüsen
- Taupunkt-Regelung (dynamische Anpassung der Spritztemperaturen)
- Verkleidungen am Ein- und Auslauf: reduzierte Verdunstung
- Druckreduzierungen für Medienanschlüsse, Kondensat-Sammeltank

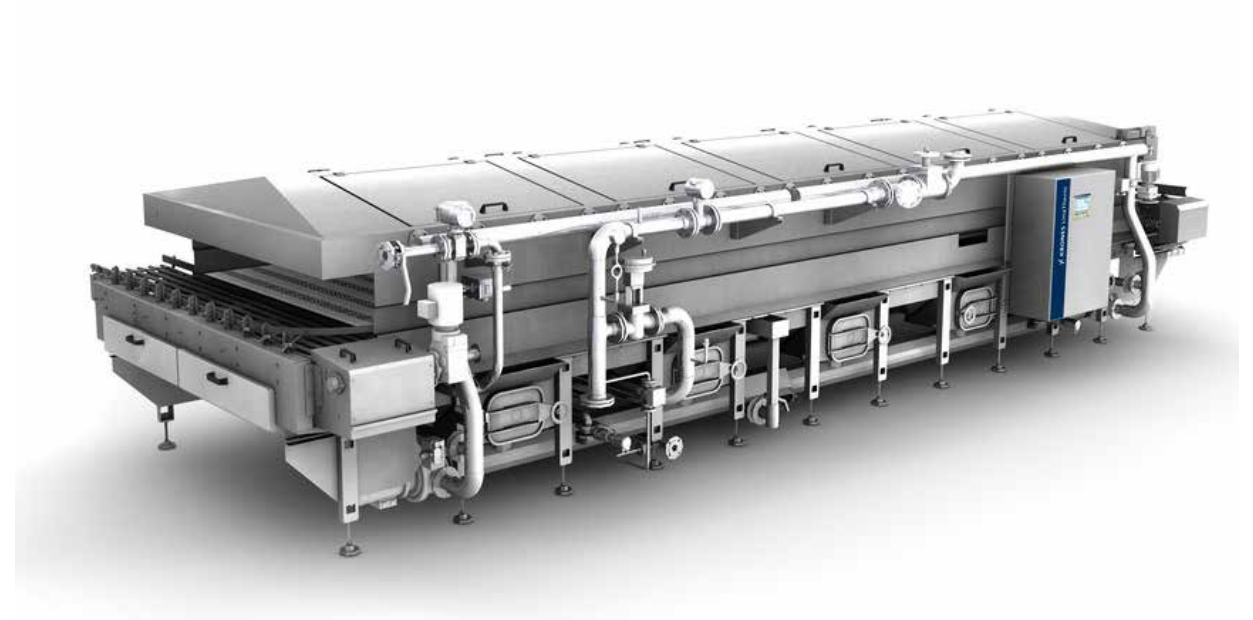

Ihre Vorteile



Ideal temperierte Behälter

Der LinaTherm gleicht die Temperatur kalt abgefüllter Produkte sicher an die Umgebungstemperatur an und sorgt so dafür, dass sich kein Kondenswasser bildet, das einer hohen Qualität beim Etikettieren und Verpacken im Wege steht.

Langlebige Komponenten

Im Wärmer sind nur hochwertigste Materialien verbaut, sowohl bei den Antriebs- und Transportelementen als auch beim Gehäuse und den Pumpen, die beispielsweise komplett aus Edelstahl gefertigt werden. Das senkt das Korrosionsrisiko und verleiht dem Wärmer eine hohe Lebensdauer.

Clean Design

Das Clean Design mit planen Seitenwänden, schrägen Wannen und zentraler Entleerung schafft ideale hygienische Bedingungen und garantiert, dass kein Wasser in der Maschine verbleibt. Optional lassen sich auch durch den LinaTherm gesteuerte Dosiersysteme für Desinfektionsmedien einbinden.

Kompakte Bauweise

Alle Maschinenbereiche und deren Komponenten sind einfach zugänglich. Erforderliche Wartungsarbeiten lassen sich so schnell ausführen.

Plug and Play

Alle Komponenten des LinaTherm werden bereits im Krones Werk komplett vormontiert und getestet. Die anschließende Installation vor Ort geschieht einfach per Plug and Play. So ist Ihr Wärmer schon nach kürzester Zeit voll einsatzbereit!

Neumaschine anfragen

In unserem Krones.shop können Sie ganz einfach ein unverbindliches Angebot anfragen.



Alles aus einer Hand



KIC Krones Reinigungs- und Desinfektionsmittel bringen Ihre Maschine zum Strahlen

Nur wenn das Produktionsumfeld makellos ist, kann auch Ihr Produkt glänzen. Von KIC Krones erhalten Sie das optimale Reinigungs- und Desinfektionsmittel für jeden einzelnen Produktionsschritt.

KIC Krones Schmierstoffe für jeden Produktionsschritt

Egal ob Getriebe, Ketten oder Zentralschmierungen – unsere Fette und Öle sind wahre Alleskönner. Sie erreichen jeden Schmierpunkt, schützen dabei Ihre Anlage, und schonen dank Lebensmittelverträglichkeit auch Ihr Produkt.

Krones Lifecycle Service – Partner for Performance

Auch nach dem Neumaschinenkauf kümmert sich Krones weiterhin um Ihre Anlagen: Die Krones LCS Experten stehen immer an Ihrer Seite und übersetzen Ihre Ziele und Wünsche in die optimalen LCS Lösungen.

Evoguard – starke Ventiltechnik auf der ganzen Linie

Die Ventilserie von Evoguard umfasst einen Baukasten an hygienischen und aseptischen Komponenten, der an jeder Stelle in der Produktionslinie zu einer hohen Leistung beiträgt und für jeden Prozessschritt die passende Lösung parat hat.

**SOLUTIONS
BEYOND
TOMORROW**

