

# Sleevematic TS

套标从未如此迅速



## 以涡轮方式代替节拍方式运行

在此之前，没有机器能做到这一点：Sleeveomatic TS 每小时可包装多达 50000 个容器——而且仅需一台机组！它有什么秘密？采用全新的切割方法。与其他机器不同，它不采用节拍式的“走走停停”运行，而是以独特的连续运动方式将套标从薄膜软管上分离。

### 一览

- 每小时最多为 50,000 个容器进行套标  
只需一台机组
- 在套标上穿配微孔
- 使用旋转穿孔刀具
- 持续工作，没有节拍停顿





## 机器结构

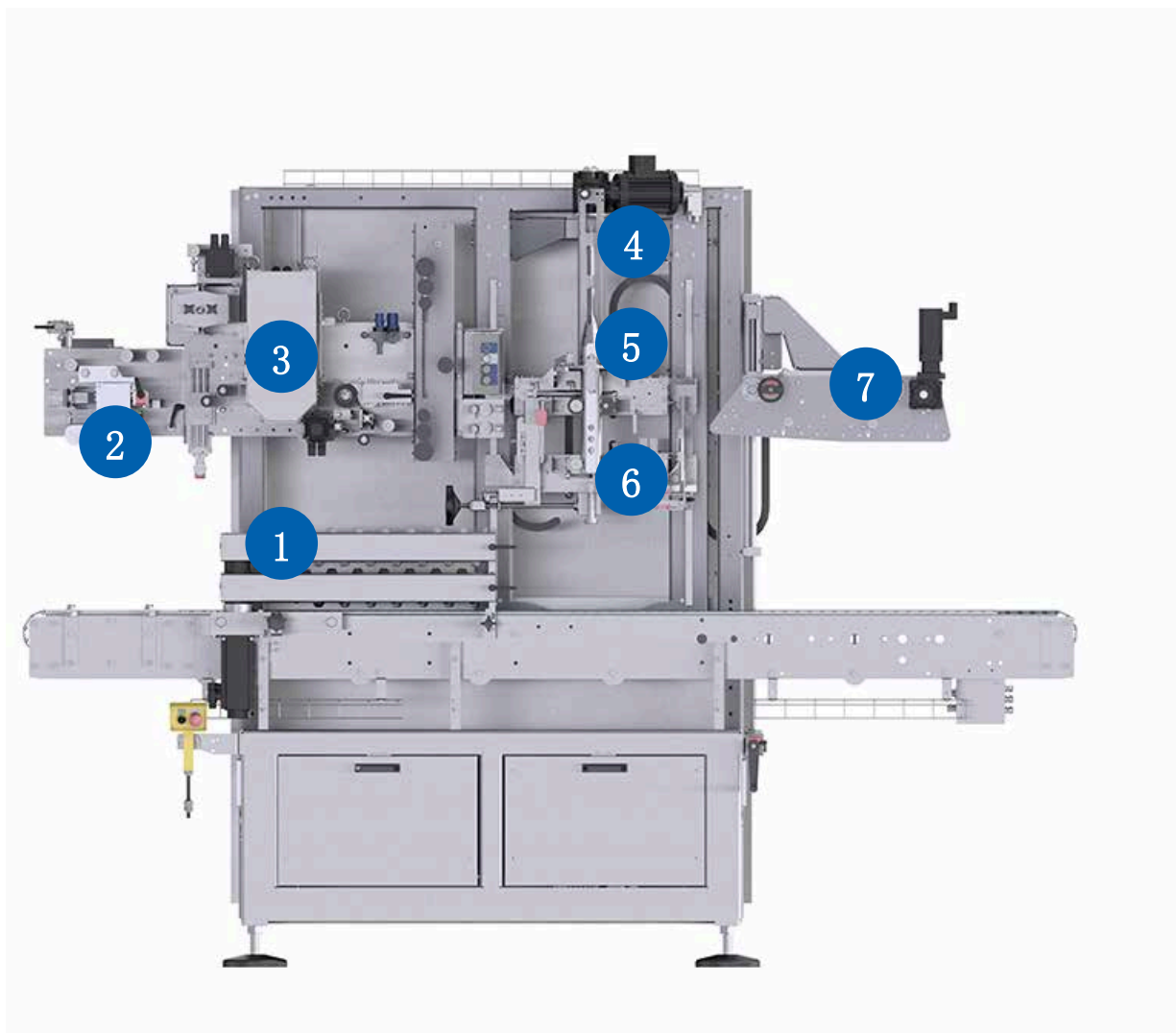

1. 容器进口，配有以伺服电机驱动的分隔螺杆
2. 轨迹调节装置
3. 配有切割标记调节装置的穿孔单元
4. 用于展开套标的芯轴
5. 以伺服电机驱动的输送辊
6. 用于分离套标段并以伺服电机驱动的输送辊
7. 套标定位单元

不再“走走停停”：取消切割循环使得可以套标薄膜可以连续供应，从而将套标效率提高最多 70%。



## 直接对比：传统技术设备对比 Sleevematic TS

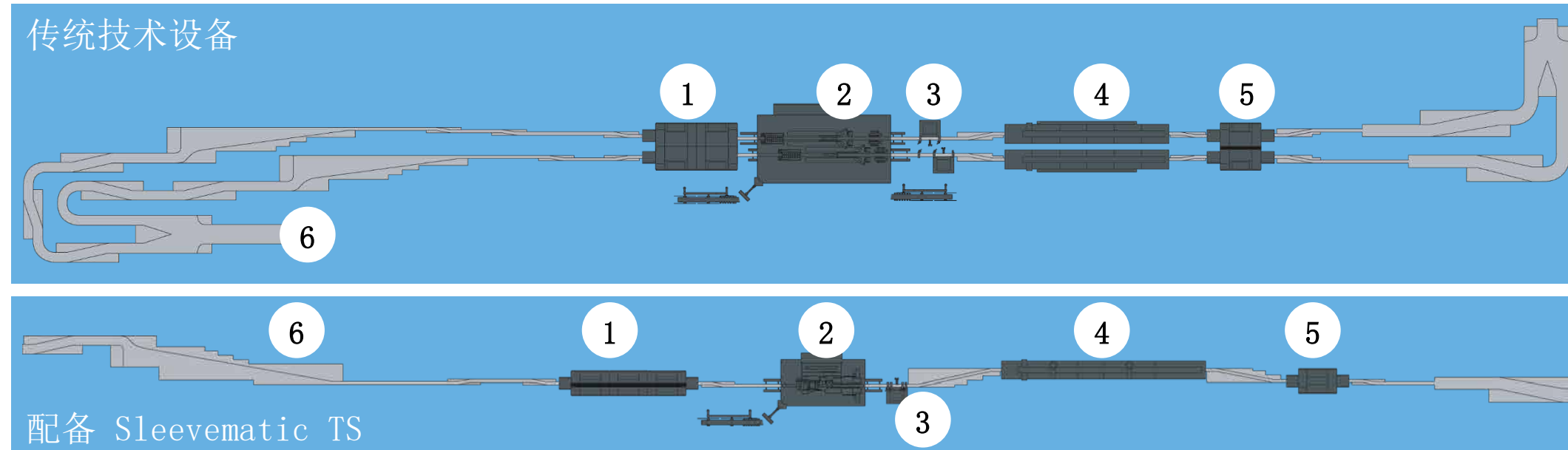

1. 容器干燥机 Linadry
2. 贴标机 Sleevematic
3. 控制设备  
Checkmat 752
4. 蒸汽热缩通道  
Shrinkmat
5. 容器干燥机 Linadry
6. 容器运输装置 SynCo

一台机器，多种效果：与常规套标贴标装置相比，新的高性能技术设备

- 减少 1 条输送带
- 减少 1 条蒸汽热缩通道
- 减少 2 台干燥机
- 减少 1 个检测单元

以及

- 最多降低 40% 用电
- 最多降低 50% 压缩空气
- 最多降低 25% 蒸汽

Sleeveomatic TS 在以下几个方面显著节约：

- 投资成本
- 安装面积
- 能源成本
- 维护成本





## 关注方方面面

Sleevematic TS 已被开发用于实际应用。从许多技术细节可以看出，它显著简化了日常生产。

### 主机器

- 输送辊的压紧力通过气缸以按钮压力进行调节。
- 通过以伺服电机驱动的辊轮以无滑动的方式输送薄膜。
- 穿孔刀具可以在两分钟内进行更换。
- 使用为操作人员提供的一体化攀登辅助装置能够人性化的更换装配件。
- 分隔螺杆直接存放于机器中，因此随时可以取用。

### 套标缓冲器

- 独立式且可以个性化定位
- 两个套标卷的容量总计约为 4000 米薄膜
- 手动粘合卷末端，借助约 45 米的缓冲器而无需机器停机





## 可选组件

### 干燥机 Linadry

- 高品质不锈钢规格
- 使用功耗为 11 kW 的变频式鼓风机，最多节约 20% 能源
- 查看、控制和监控可以通过 Sleeveomatic TS 的触摸屏实现
- 降噪运行，噪音最大仅为 83 dB
- 自动清洁系统作为可选组件

### 标签存储器 Multireel

- 储备六个或八个薄膜卷
- 运行长达八小时，无需操作人员干预
- 可在 Sleeveomatic 的额定功率下粘合薄膜卷



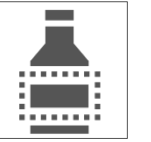

## 可选组件

### 蒸汽热缩通道 Shrinkmat

- 凭借模块化结构，后期可以扩展
- 通过可调节喷嘴杆确保可重复的热缩结果
- 为快速安装连接施工方现有的蒸汽供源做好准备
- 可选配透明门，具有更好的可视性

### 检测设备 Checkmat

- 个性化选择检测服务，  
例如粘贴位置识别、套标位置等
- 自动排出错误容器，产品安全性高
- 通过广泛的测试统计实现透明化生产
- 监控不同容器，无需手动调节
- 与 Sleeveomatic TS 自动交换数据

### 日期标记单元

- 可使用喷墨或激光打印机
- 在交货前，与 Sleeveomatic TS 的信号交换就已准备就绪

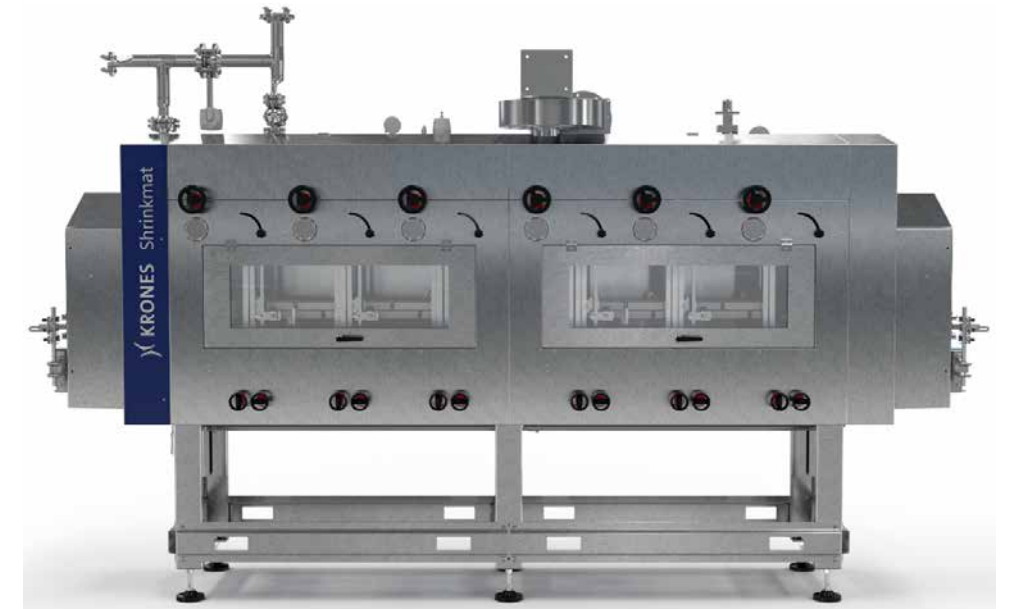

选项





## 可选组件

### 喷涂装置

- 提高套标在瓶子上的抗摩擦特性
- 补偿瓶子材料特性的波动

### 远程服务

全天候专业帮助：借助 GRS 远程服务平台（全球远程服务），克朗斯专家可以通过安全的互联网连接接入机器，例如：

- 优化设置。
- 调试新类型。
- 培训生产人员。







## 已数字说明您的优势

**50000 个容器**Sleevematic TS 每小时可以处理 50000 个容器——这归功于旋转刀具持续对薄膜软管打孔，而非节拍式打孔。

**7000 万次切割**一套穿孔刀具在磨损前可以切割 7000 万次。常规刀具最多完成这一数量的十分之一。

**2 分钟**更换穿孔刀具只需 2 分钟。

**无需更换传送部件**无需为改换其他套标长度而更换传送部件。由于旋转穿孔刀具的工作与规格无关，所以与其他套标机相比，Sleevematic TS 显著减少需要的装配件。

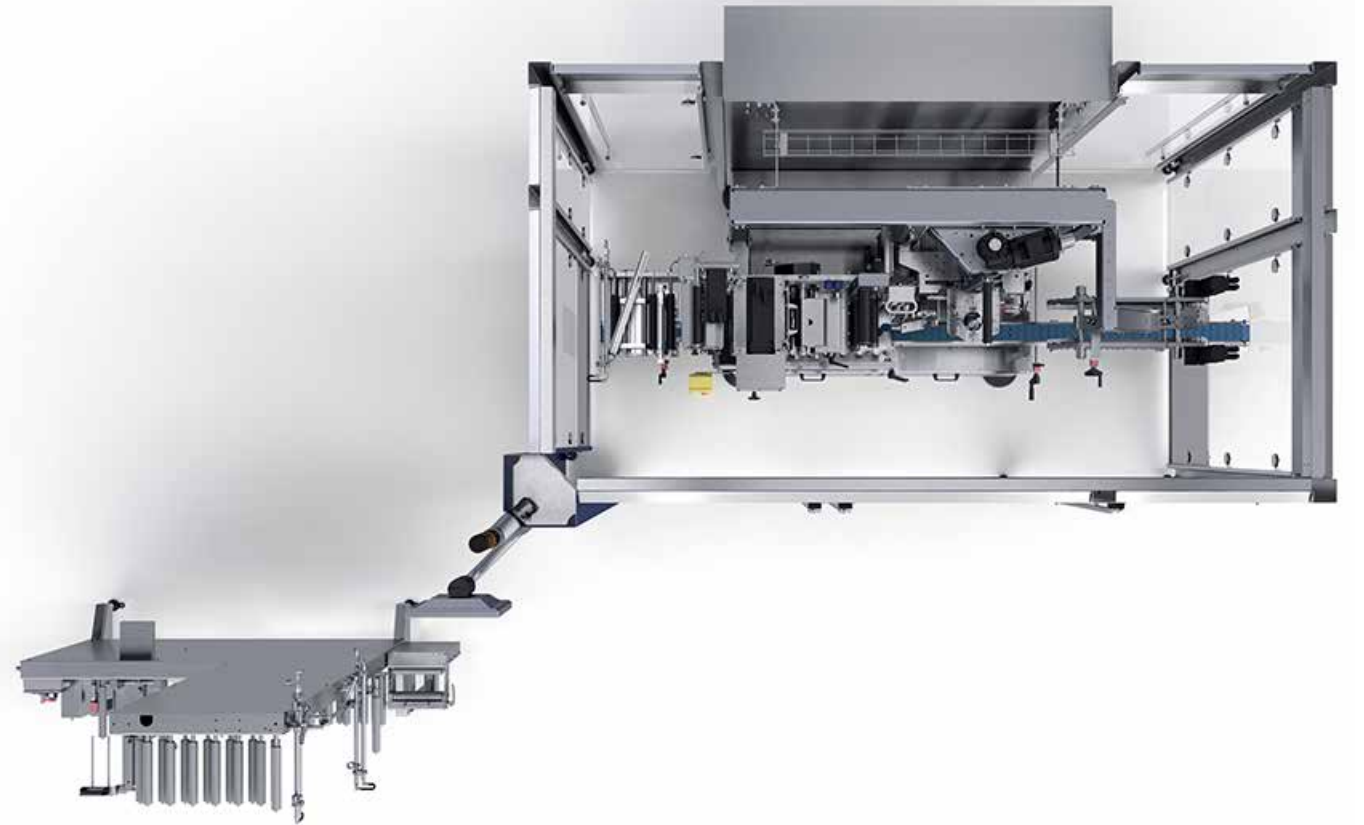



## 一手包办

### 克朗斯学院的培训——训练有素的智囊提高您的设备效率

克朗斯学院提供多种多样的培训，从操作、维护及维修保养直至管理，应有尽有。此外，我们很乐意为您制定个性化培训计划。

### 克朗斯生命周期服务——杰出的合作伙伴

在购买新机器后，克朗斯还会继续关注您的设备：克朗斯 LCS 专家始终站在您的一边，将您的目标 and 需求转化为最佳的 LCS 解决方案。

### 奇克·克朗斯——全能粘合专家

无论是 PET 还是玻璃，塑料还是纸张，标签还是包装——在奇克·克朗斯，您可以找到理想的粘合剂，并获得高品质的产品表现。

### 奇克·克朗斯的清洁剂，让您的机器光彩照人

只有当生产环境洁净无暇时，您的产品才会光彩夺目。针对各单项生产步骤，奇克·克朗斯都为您提供最佳清洁剂和消毒剂。

### 奇克·克朗斯的润滑材料，适合于各种生产步骤

无论是用于齿轮箱、链条还是中央润滑系统，我们的润滑脂和机油都是真正的全能专家。它们可以达到各个润滑点，保护您的设备，并且凭借食品相容性而不损伤您的产品。





数字化



流程技术



灌装和包装技术



内部物流



生命周期 服务

We do more.

 **KRONES**