



# Variocart und Variocol

Die Profis für die Kartonverarbeitung



# Origami für Fortgeschrittene

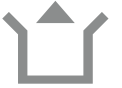

Mit den Maschinen der Baureihen Variocart und Variocol stehen Ihnen für das Falten und Verschließen von Kartons zuverlässige Spezialisten zur Seite: Erstere „bauen“ aus vorverleimten Zuschnitten formschöne und funktionale Verpackungen; letztere verkleben die Deckellaschen der Kartons, damit den Produkten im Inneren nichts geschieht. Das Ergebnis: Am Ende kommen immer präzise gefaltete und stabile Kartons heraus.

## Auf einen Blick

- **Variocart C40:**  
faltet vorverleimte Kartonzuschnitte unterschiedlicher Varianten auf
- **Variocol H60 und Variocol H120:**  
verschließt Kartondeckel und verklebt die Deckellaschen



**Variocart C40**

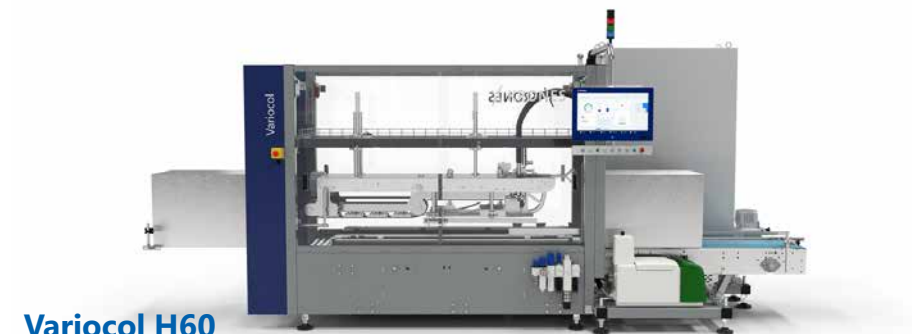

**Variocol H60**

C: Carton erector | H: Hot melt

# Variocol und Variocart

## Neue Features seit 2021



- Vereinfachte Bedienung durch neue Steuerung mit 21-Zoll-Touchscreen des Connected HMI
- Bessere Zugänglichkeit durch Platzierung des Schaltschranks neben der Maschine
- Schmälerer Maschinenaufbau und Vermeiden von Störkanten durch stirnseitige Position des Leimgeräts
- Noch sicherer Betrieb durch sicherheitsgerichtete Pneumatik mit Performance-Level D beim Variocart C40



Bedienung der Maschinen mittels Connected HMI

# Variocart C40

## Der variable Kartonauffalter



Die vorverleimten Zuschnitte werden stehend in das Magazin eingelegt. Ein Vakuumgreifer entnimmt daraus den jeweils vordersten Zuschnitt und übergibt ihn an den Schubballen. Dieser transportiert den Zuschnitt in die Faltstation. Dort wird mittels Vakuumsauger der Karton aufgefaltet und die Bodenlaschen werden eingeschlagen. Für ein optimales Ergebnis halten die Sauger den Zuschnitt während des Faltens auf der Unterseite fest. Anschließend werden die Kartons zur Schließstation transportiert und „unterwegs“ mit Heißleim versehen. In der Schließstation wird der Boden verklebt und der fertige Karton anschließend aus der Maschine geschoben.

### Leistung

Bis zu 2.400 Kartons pro Stunde (abhängig von Zuschnittgröße und -qualität)

- |          |                       |           |   |
|----------|-----------------------|-----------|---|
| <b>1</b> | Zuschnittzufuhr       | <b>7</b>  | Schließstation zum Verleimen des Bodens |
| <b>2</b> | Zuschnittmagazin      | <b>8</b>  | Gegenhalter                             |
| <b>3</b> | Linearseparierer      | <b>9</b>  | Fertiger Karton                         |
| <b>4</b> | Auffaltstation        | <b>10</b> | Schaltschrank                           |
| <b>5</b> | Bodenlascheneinschlag | <b>11</b> | Hauptantrieb                            |
| <b>6</b> | Heißleimgerät         |           |   |

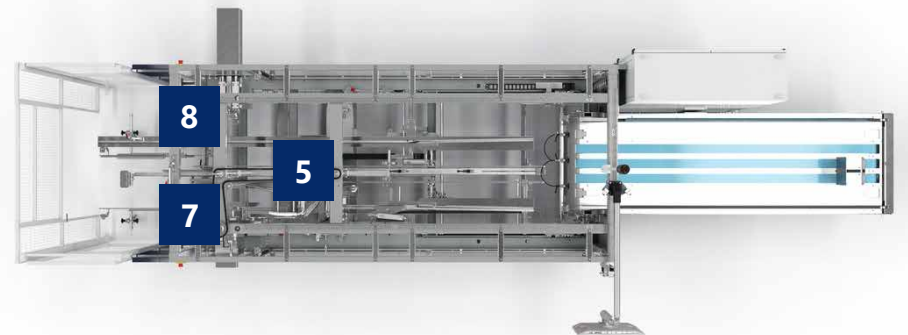
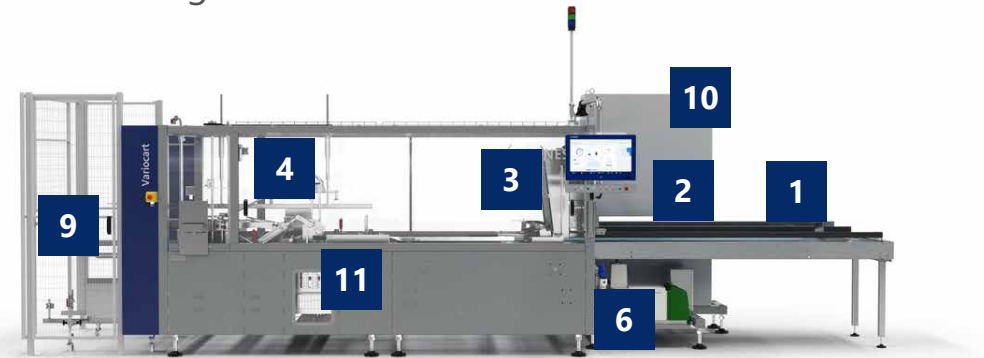

# Variocart C40

## Zahlen, Daten, Fakten



### Verarbeitungsprogramm

---

- Vorverleimte Kartonzuschnitte für unterschiedliche Varianten:
  - Faltschachteln mit eingeklebtem Gefache
  - Kartons mit überlangen Querdeckeln
  - Halbkartons
  - Displaykartons
- Qualität:
  - B-Welle (bevorzugt)
  - C-Welle
  - E-Welle
  - Vollpappe (möglich)

### Abmessungen vorverleimter Zuschnitte (American Box)

---

- Minimum: 200 x 120 x 180 mm
- Maximum: 525 x 400 x 550 mm



# Variocart C40

## Ihre Vorteile

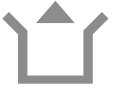

### Breites Verarbeitungsspektrum

Der Variocart C40 verarbeitet unterschiedlichste Kartonqualitäten und eignet sich auch für Faltschachteln mit eingeklebtem Gefache, für Kartons mit überlangen Querdeckeln sowie für Halb- oder Displaykartons.

### Einfache Umstellung

Mit Klemmhebeln und Kurbelverstellung lässt sich die Faltschichtmaschine innerhalb weniger Minuten an andere Zuschnittgrößen anpassen. Für eine maximale Wiederholgenauigkeit sind alle Einstellungen zu hundert Prozent reproduzierbar.

### Ergonomisches Magazin

Aufgrund seiner ergonomischen Höhe und der großen Speicherkapazität lässt sich das Zuschnittmagazin mühelos und komfortabel mit Nachschub versorgen.

### Hohe Funktionssicherheit

Durchdachte Maschinenelemente wie die beschichtete Transportkette, die Staudruckabfrage und die geregelte Dosierung sorgen für ein reibungsloses Verarbeiten der Zuschnitte.

### Gute Zugänglichkeit

Über großflächige Schiebetüren ist der Variocart C40 leicht zugänglich. Die offene Konstruktion der gesamten Maschine erleichtert zusätzlich alle Bedien- und Wartungsarbeiten.

### Minimierter Wartungsaufwand

Der Einsatz von Zahnriemen und lebensdauergeschmierten Lagern reduziert deutlich den Wartungsaufwand.

### Leichte Integration in Verpackungslinien

Der Kartonauffalter lässt sich mühelos auch in bestehende Linien integrieren.

### Neumaschine anfragen

In unserem Krones.shop können Sie ganz einfach ein unverbindliches Angebot anfragen.



# Variocol H60 (einbahnig) und Variocol H120 (zweibahnig)

## Der Verschließer für Kartondeckel



Vor dem Maschineneinlauf werden die oben offenen Kartons durch ein Gurtband aufgestaut. Anschließend laufen sie auf einer Rollbahn durch die Maschine. Bewegt werden sie dabei von seitlichen Riemen, die wiederum von frequenzgeregelten Motoren angetrieben werden. Ein feststehender Bügel faltet die vordere, eine pneumatische Einrichtung die hintere Stirnlasche ein. Anschließend werden beide Laschen mit Leim besprüht und mit den Seitenlaschen verklebt. Auf der Anpressstrecke drückt ein Gurtband von oben gegen den Karton und sorgt so für eine sichere Verklebung.

### Leistung

- **Variocol H60:** bis zu 3.600 Kartons pro Stunde (einbahnig)
- **Variocol H120:** bis zu 7.200 Kartons pro Stunde (zweibahnig)



# Variocol

## Zahlen, Daten, Fakten

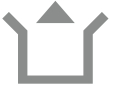

### Verarbeitungsprogramm

---

- Kontinuierlich arbeitende Maschine zum Verschließen von oben offenen Kartons
- Qualität:
  - B-Welle (bevorzugt)
  - C-Welle
  - E-Welle
  - Vollpappe
- Freier Durchlauf für Kunststoffkästen und Trays

### Abmessungen

---

- Minimum: 200 x 120 x 100 mm
- Maximum: 500 x 400 x 380 mm (ein- und zweibahnig)
- Laschenlängen: 40 bis 200 mm





# Variocol

## Ihre Vorteile



### Gute Zugänglichkeit

Die übersichtlich aufgebaute Maschine ist von beiden Seiten über Schiebetüren bequem zugänglich.

### Schonendes Handling der Kartons

Die Kombination aus Rollbahn und seitlicher Gurtführung sorgt für einen besonders schonenden Transport der Kartons.

### Ausgleich von Höhentoleranzen

Die gefederte Aufhängung des Anpressgurts sorgt dafür, dass alle Deckel auch bei Höhenunterschieden der Kartons sauber verklebt werden.

### Kurze Umstellzeiten

Formatwechsel lassen sich mittels mechanischer Kurbeln schnell durchführen. Das Zählwerk garantiert dabei eine hundertprozentige Wiederholgenauigkeit.



### Neumaschine anfragen

In unserem Krones.shop können Sie ganz einfach ein unverbindliches Angebot anfragen.



# Alles aus einer Hand



## Trainings an der Krones Akademie – geschulte Köpfe steigern Ihre Anlageneffizienz

Das vielseitige Angebot der Krones Akademie reicht von Bedien-, Wartungs- und Instandhaltungskursen bis hin zu Management-Trainings. Außerdem erstellen wir Ihnen gerne einen individuellen Schulungsplan.

## Krones Lifecycle Service – Partner for Performance

Auch nach dem Neumaschinenkauf kümmert sich Krones weiterhin um Ihre Anlagen: Die Krones LCS Experten stehen immer an Ihrer Seite und übersetzen Ihre Ziele und Wünsche in die optimalen LCS Lösungen.



**SOLUTIONS  
BEYOND  
TOMORROW**

